

SINGER[®]

Instruction Manual

Manuel d'Instruction

Βιβλίο Οδηγιών

GB IMPORTANT SAFETY INSTRUCTIONS

When using an electrical appliance, basic safety should always be followed, including the following:

Read all instructions before using this sewing machine.

DANGER - To reduce the risk of electric shock:

1. An appliance should never be left unattended when plugged in.
2. Always unplug this appliance from the electric outlet immediately after using and before cleaning.
3. Always unplug before re-lamping. Replace bulb with same type rated 15 watts (220-240V area).

WARNING - To reduce the risk of burns, fire, electric shock, or injury to persons:

1. Do not allow to be used as a toy. Close attention is necessary when this appliance is used by or near children.
2. Use this appliance only for its intended use as described in this manual. Use only attachments recommended by the manufacturer as contained in this manual.
3. Never operate this appliance if it has a damaged cord or plug, if it is not working properly, if it has been dropped or damaged, or dropped into water. Return the appliance to the nearest authorized dealer or service center for examination, repair, electrical or mechanical adjustment.
4. Never operate the appliance with any air openings blocked. Keep ventilation openings of the sewing machine and foot controller free from accumulation of lint, dust, and loose cloth.
5. Keep fingers away from all moving parts. Special care is required around the sewing machine needle.

6. Always use the proper needle plate, The wrong plate can cause the needle to break.
7. Do not use bent needles.
8. Do not pull or push fabric while stitching. It may deflect the needle causing it to break.
9. Switch the sewing machine off ("O") when making any adjustments in the needle area, such as threading needle, changing needle, threading bobbin, or changing presser foot, and the like.
10. Always unplug sewing machine from the electrical outlet when removing covers, lubricating, or when making any other user servicing adjustments mentioned in the instruction manual.
11. Never drop or insert any object into any opening.
12. Do not use outdoors.
13. Do not operate where aerosol spray products are being used or where oxygen is being administered.
14. To disconnect, turn all controls to the off ("O") position, then remove plug from outlet.
15. Do not unplug by pulling on cord. To unplug, grasp the plug, not the cord.
16. The sound pressure level under normal operating conditions is 75dB(A).

SAVE THESE INSTRUCTIONS

This sewing machine is intended for household use only.

F INSTRUCTIONS IMPORTANTES DE SÉCURITÉ

Lors de l'utilisation d'un appareil électrique, il est essentiel de toujours prendre des précautions pour la sécurité; elles comprennent les suivantes:

Lire toutes les instructions avant l'utilisation de la machine à coudre.

DANGER - Pour réduire les risques de chocs électriques:

1. Lorsque la machine est branchée, ne jamais la laisser sans surveillance.
2. Toujours débrancher la machine à coudre de la prise de courant immédiatement après usage et avant le nettoyage.
3. Toujours débrancher la machine avant un changement d'ampoule. Remplacer cette dernière avec une ampoule de 15 watts (220-240V area) du même type.

AVERTISSEMENT - Pour réduire les risques de brûlures, d'incendie, de choc électrique ou de blessures:

1. Ne pas autoriser l'utilisation de la machine comme jouet. Faire très attention lorsque la machine est utilisée par des enfants ou a proximité d'enfants.
2. N'utiliser cette machine que dans le but pour lequel elle a été conçue tel que spécifié dans le manuel. N'utiliser que les accessoires spécifiés dans ce manuel et recommandés par le fabricant.
3. Ne jamais utiliser cette machine à coudre si le fil d'alimentation ou la prise est endommagé ou si son fonctionnement n'est pas normal, si elle est tombée à terre, dans l'eau ou si elle a subi des dommages. Retourner la machine au vendeur autorisé le plus proche ou à un centre de service pour examen, réparation ou tout réglage électrique ou mécanique.
4. Ne jamais utiliser la machine si des ouvertures d'air sont obstruées. S'assurer que les orifices de ventilation et la pédale de commande sont libres de toute accumulation de poussières, morceaux de tissu ou de charpie.

5. Garder les doigts à l'écart de toute partie mobile. Porter une attention particulière dans la zone voisine de l'aiguille de la machine à coudre.
6. Toujours utiliser la plaque à aiguille appropriée. Une mauvaise plaque peut entraîner le bris de l'aiguille.
7. Ne pas utiliser d'aiguilles tordues.
8. Ne pas tirer sur le tissu ou le pousser en cousant. Ceci pourrait écarter l'aiguille et causer sa rupture.
9. Mettre la machine hors-tension (position "O") avant de faire tout réglage dans la zone de l'aiguille, comme par exemple enfiler le fil dans l'aiguille, remplacer celle-ci ou encore changer le pied-presseur, etc.
10. Toujours débrancher la machine à coudre de la prise de courant avant d'enlever le capotage, de lubrifier ou de faire tout réglage spécifié dans le manuel d'instructions.
11. Ne jamais laisser tomber ou introduire tout objet dans une ouverture de la machine.
12. Ne pas utiliser à l'extérieur.
13. Ne pas utiliser la machine dans des endroits où des aérosols sont pulvérisés ou de l'oxygène administré.
14. Pour débrancher la machine, placer toutes les commandes sur la position d'arrêt ("O") et ensuite, retirer la fiche de la prise de courant.
15. Ne pas débrancher la machine en tirant sur le fil. Débrancher en tirant sur la fiche et non sur le fil.
16. Le niveau du son est dans des conditions normales de 75dB (A).

GARDER CES INSTRUCTIONS

Cette machine à coudre est destinée uniquement à un usage domestique.

GR ΣΗΜΑΝΤΙΚΕΣ ΟΔΗΓΙΕΣ ΑΣΦΑΛΕΙΑΣ

Όταν χρησιμοποιείτε μια ηλεκτρική συσκευή, πρέπει να ακολουθούνται οι βασικές οδηγίες ασφάλειας, συμπεριλαμβανομένων των ακόλουθων: Διαβάστε όλες τις οδηγίες πριν χρησιμοποιήσετε τη ραπτομηχανή αυτή.

ΚΙΝΔΥΝΟΣ - Γεία να μειώσετε τον κίνδυνο ηλεκτροπληξίας:

1. Μια συσκευή δεν πρέπει ποτέ να αφήνεται χωρίς παρακολούθηση όταν είναι στην πρίζα.
2. Να βγάζετε πάντοτε το φισ του ρεύματος αυτής της συσκευής από την πρίζα αμέσως μετά την χρήση και πριν από τον καθαρισμό.
3. Να βγάζετε πάντοτε το φισ του ρεύματος από την πρίζα όταν αλλάζετε πρίζα. Αντικαταστήστε τη λάμπα με άλλη ίδιου τύπου των 15Watts (220-240V).

ΠΡΟΕΙΔΟΠΟΙΗΣΗ-Για - να μειώσετε τον κίνδυνο εγκαυμάτων, φωτιάς, ηλεκτροπληξίας, ή τραυματισμού προσώπων:

1. Μην επιτρέπετε τη χρήση της συσκευής σαν παιχνίδι. Απαιτείται μεγάλη προσοχή όταν η συσκευή αυτή χρησιμοποιείται από ή κοντά σε μικρά παιδιά.
2. Χρησιμοποιήστε αυτή τη συσκευή μόνο για τον σκοπό που περιγράφεται στο εγχειρίδιο αυτό. Να χρησιμοποιείτε μόνο παρελκόμενα που συστήνονται από τον κατασκευαστή και περιέχονται στο εγχειρίδιο αυτό.
3. Μην χρησιμοποιείτε ποτέ τη συσκευή αυτή αν έχει υποστεί βλάβη το καλώδιο ρεύματος ή το φισ, αν δεν λειτουργεί σωστά, αν έχει πέσει κάτω ή έχει πάθει ζημιά, ή έχει πέσει μέσα σε νερό. Επιστρέψτε τη συσκευή στο πλησιέστερο εξουσιοδοτημένο σέρβις, για εξέταση, επισκευή, ηλεκτρική ή μηχανική ρύθμιση.
4. Μην εμποδίζετε τα ανοίγματα εξαερισμού όταν χρησιμοποιείτε τη συσκευή. Διατηρήστε τα ανοίγματα εξαερισμού της ραπτομηχανής και της πατήστρας απαλλαγμένα από συσσώρευση χνουδιών, σκόνης και υπολειμμάτων υφάσματος.

5. Φυλάξτε τα δάχτυλα μακριά από όλα τα κινούμενα μέρη. Ιδιαίτερη φροντίδα χρειάζεται κοντά στη βελόνα της ραπτομηχανής.
6. Να χρησιμοποιείτε πάντοτε το κατάλληλο πλατό βελόνας. Λανθασμένο πλατό μπορεί να κάνει τη βελόνα να σπάσει.
7. Μην χρησιμοποιείτε στραβές βελόνες.
8. Μην τραβάτε ή ωθείτε το ύφασμα κατά το ράψιμο. Μπορεί να στραβώσει η βελόνα και να σπάσει.
9. Κλείστε τη ραπτομηχανή ('O') όταν κάνετε οποιοσδήποτε ρυθμίσεις στην περιοχή της βελόνας, όπως κατά το πέρασμα της κλώστης στη βελόνα, κατά την αλλαγή της βελόνας κατά το πέρασμα της κλωστής στο μασούρι, ή κατά την αλλαγή του ποδιού πίεσης και παρόμοιων καταστάσεων.
10. Να βγάζετε πάντοτε το φισ ρεύματος της ραπτομηχανής από την πρίζα όταν βγάζετε καλύμματα, τη λιπαίνετε, ή όταν κάνετε οποιοσδήποτε ρυθμίσεις συντήρησης από το χρήστη που μνημονεύονται στο εγχειρίδιο αυτό.
11. Μην ρίχνετε ή μην εισάγετε μέσα σε οποιοδήποτε άνοιγμα κάποιο αντικείμενο.
12. Μην τη χρησιμοποιείτε σε εξωτερικούς χώρους.
13. Μην τη χρησιμοποιείτε σε μέρη όπου χρησιμοποιούνται προϊόντα με προωθητικά αέρια ή όπου διοχετεύεται οξυγόνο.
14. Για αποσύνδεση, θέστε όλα τα ρυθμιστικά εκτός λειτουργίας ('O'), μετά βγάλτε το φισ από την πρίζα.
15. Μην βγάζετε το φισ από την πρίζα τραβώντας το από το καλώδιο. Για να βγάλετε το φισ από την πρίζα, πιάστε καλά το φισ, όχι το καλώδιο.
16. Το επίπεδο πίεσης του ήχου υπό κανονικές συνθήκες είναι 75DB(A).

ΦΥΛΑΞΤΕ ΑΥΤΕΣ ΤΙΣ ΟΔΗΓΙΕΣ

Η ραπτομηχανή αυτή προορίζεται μόνο για οικιακή χρήση.

GB Congratulations

As the owner of a new Singer sewing machine, you are about to begin an exciting adventure in creativity. From the moment you first use your machine, you will know you are sewing on one of the easiest to use sewing machines ever made.

May we recommend that, before you start to use your sewing machine, you discover the many advantages and the ease of operation by going through this instruction book, step by step, seated at your machine.

To ensure that you are always provided with the most modern sewing capabilities, the manufacturer reserves the right to change the appearance, design or accessories of this sewing machine when considered necessary.

SINGER IS A REGISTERED
TRADEMARK OF THE SINGER
COMPANY LIMITED OR ITS
AFFILIATES

COPYRIGHT © 2005

All rights reserved throughout the world.

F Félicitations

Vous voici à présent propriétaire d'une machine à coudre Singer et en cette qualité, vous allez vous lancer dans une aventure excitante dans le domaine de la créativité. Dès le départ, vous réaliserez que vous allez coudre avec l'une des machines les plus faciles à utiliser qui ait jamais été fabriquée.

Avant de commencer à coudre, nous vous recommandons de voir les multiples avantages et la facilité d'utilisation en lisant ce manuel d'instructions étape par étape assise devant votre machine.

Pour toujours mettre à votre disposition les derniers perfectionnements de la technique, le fabricant se réserve le droit de modifier l'apparence, le concept ou les accessoires de cette machine s'il le juge nécessaire.

SINGER EST UNE MARQUE
DÉPOSÉE DE LA COMPAGNIE
SINGER LTÉE OR SES AFFILIEES

COPYRIGHT © 2005

Tous droits réservés dans le monde.

GB Συγχαρητηρια

Σαν κάτοχοι της νέας ραπτομηχανής SINGER, είστε έτοιμοι να ξεκινήσετε μια ενδιαφέρουσα δημιουργική δραστηριότητα. Από την πρώτη στιγμή που θα χρησιμοποιήσετε τη μηχανή σας, θα καταλάβετε πρώτη στιγμή που θα χρησιμοποιήσετε τη μηχανή σας, θα καταλάβετε ότι ράβετε σε μια από τις ευκολότερες ραπτομηχανές που κατασκευάστηκαν ποτέ.

Σας συνιστούμε, πριν αρχίσετε τη χρήση της ραπτομηχανής σας, να ανακαλύψετε τα πολλά της πλεονεκτήματα και την ευκολία λειτουργίας της μέσα σ' αυτό το Βιβλίο Οδηγιών Χειρισμού, βήμα προς βήμα, καθισμένοι μπροστά στη μηχανή σας.

Για να εξασφαλιστεί ότι πάντοτε θα σας παρέχονται οι πλέον μοντέρνες δυνατότητες ραψίματος, διατηρεί το δικαίωμα αλλαγής της εμφάνισης, σχεδίασης ή των εξαρτημάτων της ραπτομηχανής όταν θεωρηθεί απαραίτητο.

Το SINGER είναι σήμα κατατεθέν της The Singer Company Limited ή των Συνεργατών της.

Copyright © 2005

Όλα τα δικαιώματα κατοχυρωμένα παγκόσμια.

GB List of contents

Principal parts of the machine	2/4	Zig-zag stitching	42
Accessories	6	Blind hem/ Lingerie stitch	44
Installing the snap-in sewing table.....	8	Sewing on buttons.....	46
Connecting machine to power source	10	Sew 4-step buttonholes	48
Changing the bulb	12	Zippers and piping.....	50
Two-step presser foot lifter	14	Mutliti-stitch zig-zag/ Bar tack.....	52
Adjusting presser foot pressure.....	14	Free motion darning, stippling	54
Attaching the presser foot holder.....	16	Practical stitches	56
Winding the bobbin.....	18	Applique and blindstitch applique.....	58
Inserting the bobbin	20	Quilting functions	60
Inserting and changing needles	22	Mending.....	62
Threading the upper thread	24	Stay-stitching	64
Automatic needle threader (optional)	26	Blindstitch applique.....	66
Thread tension.....	28	Traditional pintucks.....	68
Raising the bobbin thread.....	30	Gathering.....	70
Reverse sewing/ Removing the work/ Cutting the thread	32	Couching	72
Matching needle/ fabric/ thread	34	Trim attachment stitch function.....	74
How to choose your pattern.....	38	Maintenance	76
Straight stitch and needle position	40	Trouble shooting guide	78

F Table des matières

Composants principaux de la machine à coudre	3/5	Couture au point droit et position d'aiguille.....	41
Accessoires	7	Point zigzag	43
Installation de la tablette de couture amovible	9	Ourlet invisible et point de lingerie	45
Branchement de la machine à une source d'alimentation	11	Pose des boutons	47
Changement de l'ampoule.....	13	Comment faire des boutonnères (Boutonnères 4 étapes).....	49
Levier de levage du pied presseur à deux niveaux	15	Fermeture et ganse	51
Réglage de la pression du pied-presseur.....	15	Point zigzag multipoints/ Bride d'arrêt	53
Fixation du support de pied presseur	17	Raccommodage	55
Remplissage de la canette	19	Points utilitaires	57
Insertion de la canette	21	Appliqué et appliqué invisible	59
Insertion et remplacement d'aiguille	23	Fonctions de courtepoinTE	61
Enfilage supérieur.....	25	Raccommodage	63
Enfileur automatique d'option	27	Couture de Soutien.....	65
Tension du fil.....	29	Appliqué Invisible.....	67
Pour remonter le fil de canette	31	Nervure traditionnelle	69
Couture en sens inverse.....	33	Froncer	71
Pour retirer le travail en cours	33	Soutache	73
Pour couper le fil.....	33	Fonctions de points pour attachement de bordure	75
Table de correspondance de l'aiguille, du tissu et du fil	35	Entretien de la machine.....	77
Comment choisir vos points	39	Guide de dépannage	79

GR Πίνακας περιεχομένων

Κυρια μέρη μηχανής.....	3-5	Ισιο γαζί και θέση βελονας.....	41
Εξαρτήματα	7	Ζιγκ-ζαγκ γαζί	43
Εγκατάσταση του συρομένου πλάτο ραψίματος.....	9	Κρυφοβελονία / γαζί εσωρούχων	45
Συνδεδεση της μηχανής στην πρίζα	11	Ραψίμο κουμπιών.....	47
Αλλαγή λαμπας.....	13	Κουμποτρυπες τεσσαρων φασεων	49
Ανυψωτήρας ποδιού πιεσης δυο-βηματων	15	Φερμουαρ και σιρίτια	51
Ρυθμίση της πιεσης του ποδιού πιεσης.....	15	Πολλαπλες ραφες ζιγκ-ζαγκ/ Στερεωμα	53
Προσαρμογή της υποδοχής του ποδιού πιεσης	17	Μανταρίσμα με ελευθερες κινήσεις.....	55
Μασουρίσμα	19	Πρακτικά γαζία.....	57
Τοποθέτηση μασουριου	21	Απλικε και απλικε κρυφοβελονιας	59
Τοποθέτηση και αλλαγή βελονων	23	Καπιτοναρίσμα	61
Περασμα της πανω κλωστής.....	25	Μπαλωμα	63
Αυτοματος περαστήρας κλωστής (προαιρετικός).....	27	Ισια ελαστική ραφή	65
Ενταση κλωστής.....	29	Απλικε κρυφοβελονιας.....	67
Ανεβάσμα της κατω κλωστής	31	Παραδοσιακες πιετες.....	69
Ραφή προς τα πίσω.....	33	Σουρωμα	71
Αφαίρεση εργασίας.....	33	Ραψίμο με το προαιρετικό ποδαράκι πιεσης για κορδονι	73
Κοψίμο της κλωστής.....	33	Κολλημα δαντελας	75
Ταίριασμα βελονας / υφασματος / κλωστής.....	36	Συντήρηση	77
Πως να επιλεγετε το σχεδιο σας.....	39	Οδηγος αντιμετώπισης προβλημάτων	80

GB Principal parts of the machine

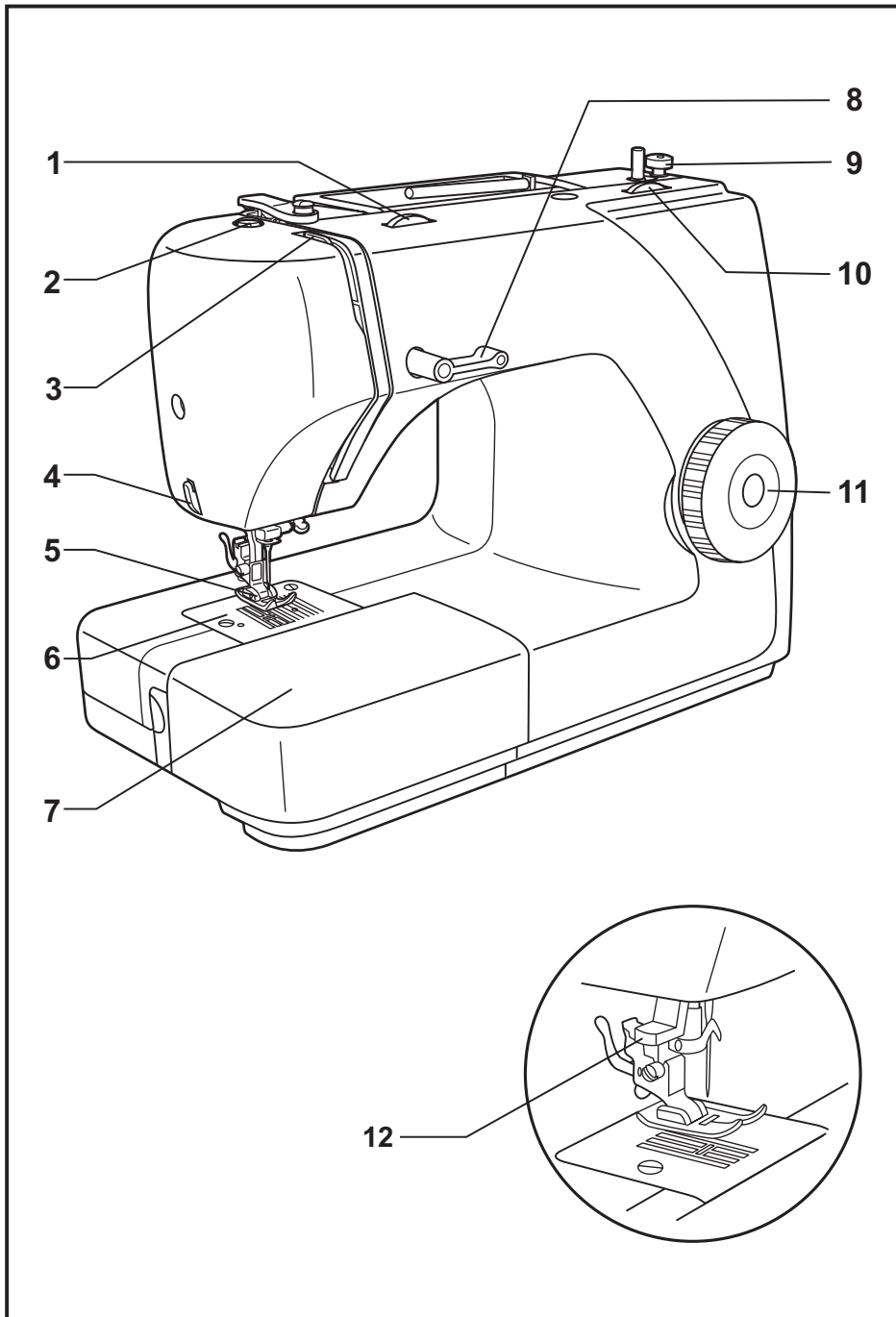

1. Thread tension dial
2. Presser foot pressure adjustment
3. Thread take-up lever
4. Thread cutter
5. Presser foot
6. Needle plate
7. Removable sewing table/ accessory storage
8. Reverse sewing lever
9. Bobbin stopper
10. Stitch length dial
11. Pattern selector dial
12. Automatic threader (optional)

F Composants principaux de la machine à coudre

1. Molette de commande de tension
2. Commande de réglage de pression du pied-presseur
3. Manette de relevage du fil
4. Coupe-fil
5. Pied presseur
6. Plaque à aiguille
7. Tablette amovible/ logement des accessoires
8. Manette d'inversion
9. Dévidoir
10. Molette de commande de longueur de point
11. Sélecteur règle-point
12. Enfileur automatique (optionnel)

GR Κυρια μερη της μηχανής

1. Επιλογέας έντασης κλωστής
2. Ρύθμιση πίεσης ποδιού πίεσης
3. Πετεινός
4. Κόφτης κλωστής
5. Ποδαράκι πίεσης
6. Πλάκα βελόνας
7. Τραπέζι ραψίματος και κουτί εξαρτημάτων
8. Μοχλός ραψίματος προς τα πίσω
9. Στοπ μασουρίστρας
10. Επιλογέας μήκους βελονιάς
11. Επιλογέας σχεδίων
12. Αυτόματος περαστήρας κλωστής (προαιρετικός)

GB Principal parts of the machine

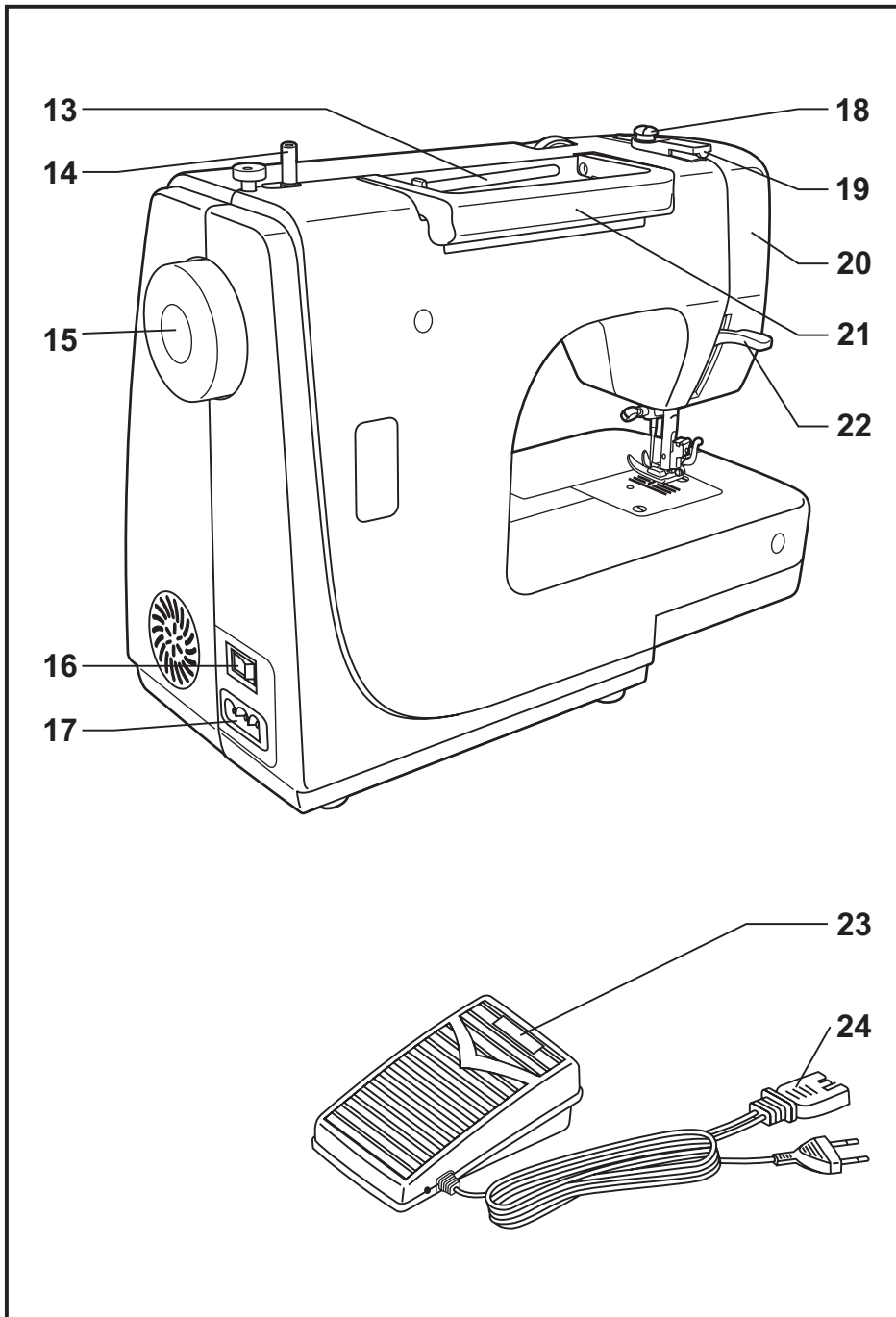

- 13. Horizontal spool pin
- 14. Bobbin winder
- 15. Handwheel
- 16. Power and light switch
- 17. Main plug socket
- 18. Bobbin thread guide
- 19. Upper thread guide
- 20. Face plate
- 21. Handle
- 22. Presser foot lever
- 23. Foot speed control
- 24. Power cord

F Composants principaux de la machine à coudre

13. Axe horizontal et porte-bobine
14. Bobineur
15. Volant
16. Interrupteur d'alimentation et d'éclairage
17. Prise de branchement du fil d'alimentation
18. Butée du bobineur
19. Guide-fil supérieur
20. Plaque de front
21. Poignée
22. Levier de levage du presse-pied
23. Pédale de commande de la machine et fil d'alimentation
24. Fil électrique

GR Κυρια μερη της μηχανής

13. Οριζόντιος άξονας κουβαρίστρας
14. Άξονας τυλίγματος μασουρίστρας
15. Χειροκίνητη ρόδα
16. Διακόπτης ανοίγματος και λάμπας
17. Κεντρικό φως
18. Οδηγός κλωστής μασουριού
19. Οδηγός πάνω κλωστής
20. Πλαίσιο μετώπης
21. Χερούλι
22. Μοχλός ποδιού πίεσης
23. Πατήστρα
24. Καλώδιο τροφοδοσίας

GB Accessories

1

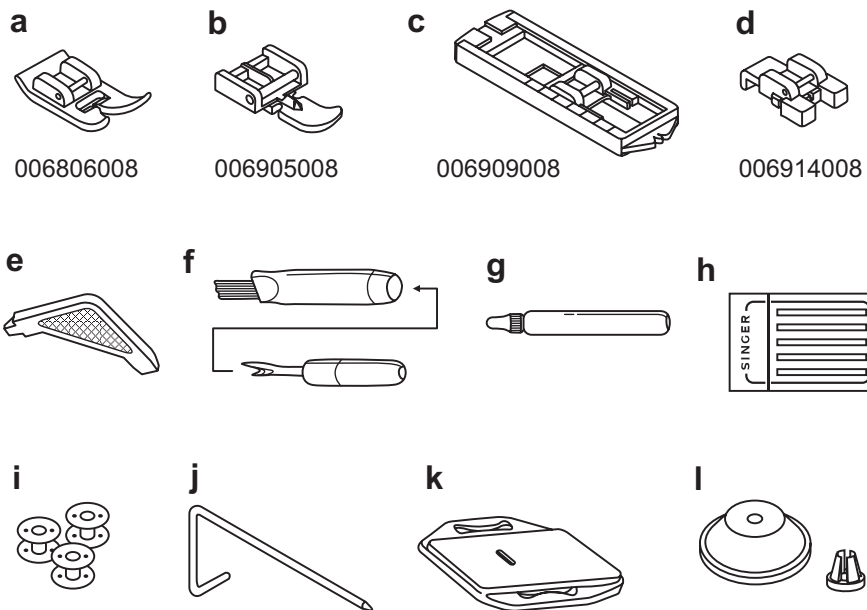

Standard accessories (1)

- a. All purpose foot
- b. Zipper foot
- c. Buttonhole foot
- d. Button sewing foot
- e. L-screwdriver
- f. Seam ripper/ brush
- g. Oil bottle
- h. Pack of needles
- i. Bobbin (3x)
- j. Seam guide
- k. Darning plate
- l. Spool holder

2

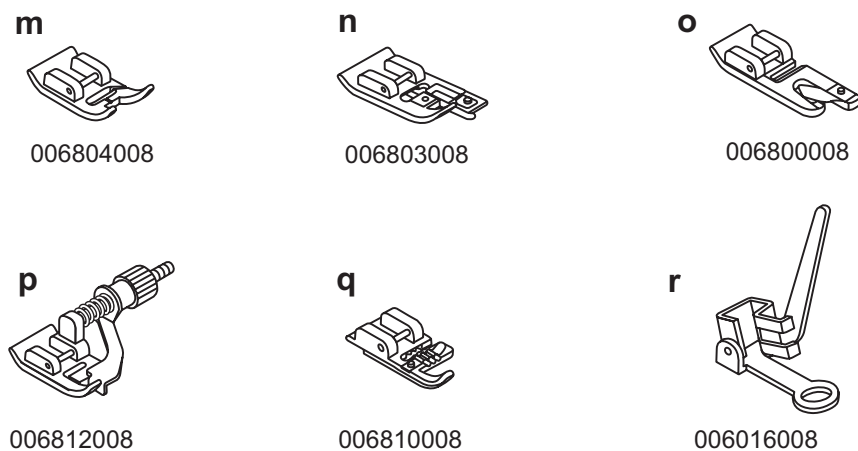

Optional accessories (2)

(These 6 accessories are not supplied with this machine; they are however available as special accessories from your local dealer.)

- m. Satin stitch foot
- n. Overcasting foot
- o. Hemmer foot
- p. Blind hem foot
- q. Cording foot
- r. Darning foot

F Accessoires

Accessoires standards (1)

- a. Pied tout-usage
- b. Pied pour fermeture-éclair
- c. Pied pour boutonnière
- d. Pied pour pose de bouton
- e. Tournevis L
- f. Brosse/ Outil à découdre
- g. Huilier
- h. Étui à aiguilles
- i. Canette (3x)
- j. Guide de couture
- k. Plaquette de reprisage
- l. Support de bobine

Accessoires optionnels (2)

(Ces 6 accessoires ne sont pas fournis avec la machine. cependant, ils sont disponibles chez votre dépositaire Singer)

- m. Pied pour zig-zag
- n. Pied pour surfil
- o. Pied ourleur à semelle étroite
- p. Pied pour ourlet invisible
- q. Pied pour pose de cordón
- r. Pied pour raccommodage

GR Εξαρτήματα

Βασικά εξαρτήματα (1)

- a. Ποδαράκι γενικής χρήσης
- b. Ποδαράκι φερμουάρ
- c. Ποδαράκι κουμπότρυπας
- d. Ποδαράκι ραψίματος κουμπιών
- e. Κατσαβίδι τύπου L
- f. Εργαλείο ξηλώματος ραφής / βούρτσα
- g. Μπουκαλάκι λάδι
- h. Πακέτο βελονών
- i. Μασουρίστρα (3x)
- j. Οδηγός ραφής
- k. Πλάκα καρικόματος
- l. Στοπ μασουρίστρας

Προαιρετικά εξαρτήματα (2)

(Αυτά τα 6 εξαρτήματα δε χορηγούνται με αυτή τη μηχανή. Διατίθενται ωστόσο σαν ειδικά εξαρτήματα από τον τοπικό προμηθευτή σας).

- m. Ποδαράκι γαζιού για σατέν
- n. Ποδαράκι καρικόματος
- o. Πόδι στριψώματος
- p. Ποδαράκι κρυφοβελονιάς
- q. Ποδαράκι κορδονιού
- r. Ποδαράκι μανταρίσματος / κεντήματος

GB Installing the snap-in sewing table

Keep the snap-in sewing table horizontal, and push it in the direction of the arrow. (1)

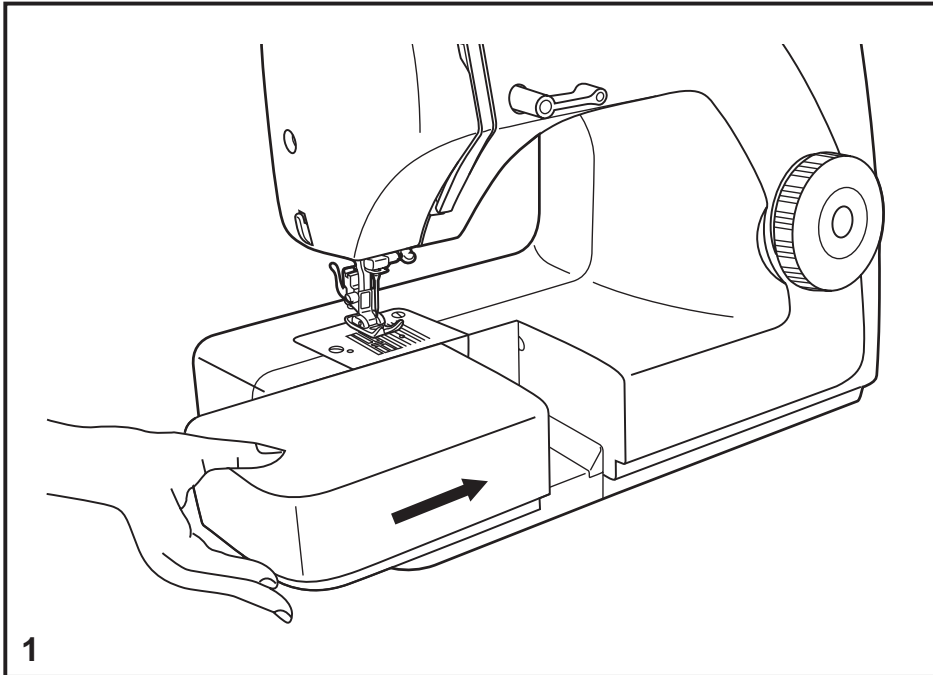

The inside of the snap-in sewing table can be utilized as an accessory box.

To open, lift up at the point of the arrow. (2)

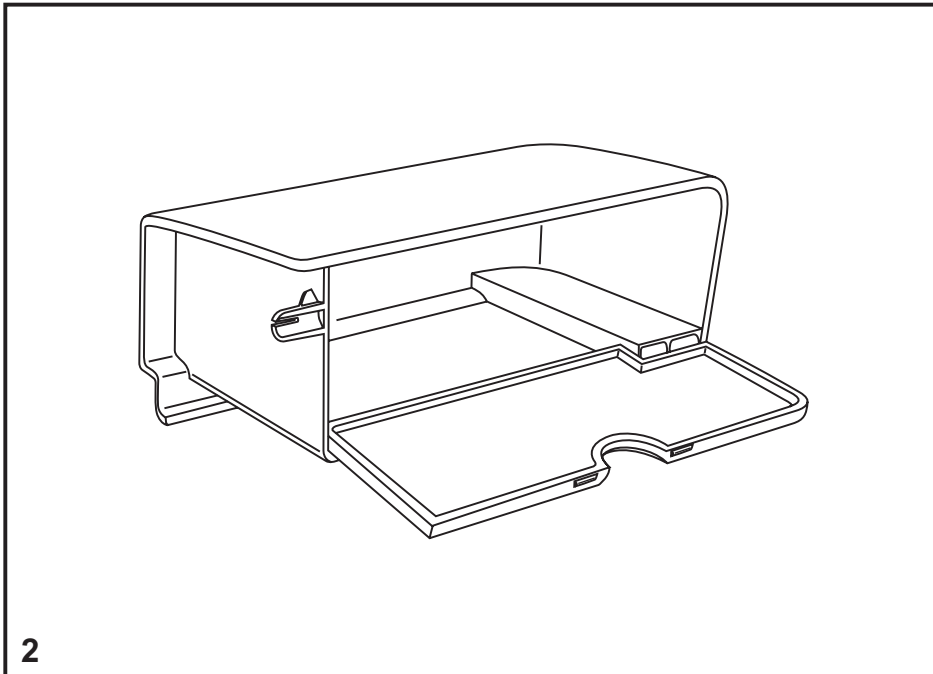

F Installation de la tablette de couture amovible

Maintenir la tablette en position horizontale et la pousser dans la direction de la flèche. (1)

L'intérieur de la tablette amovible peut être utilisé comme boîte de rangement des accessoires.

Pour ouvrir, lever vers vous dans le sens de la flèche. (2)

GR Εγκατάσταση του συρόμενου πλατό ραψίματος

Κρατήστε το συρόμενο πλατό ραψίματος οριζόντια, και σπρώξτε το προς την κατεύθυνση του βέλους (1).

Το εσωτερικό του συρόμενου πλατό ραψίματος μπορεί να χρησιμοποιηθεί σαν κουτί εξαρτημάτων.

Για να το ανοίξετε, σηκώστε στο σημείο που δείχνει το βέλος (2).

GB Connecting machine to power source

Connect the machine to a power source as illustrated. (1)

Attention:

Unplug power cord when machine is not in use.

Foot control

The foot control pedal regulates the sewing speed. (2)

Attention:

Consult a qualified electrician if in doubt as to connect machine to power source.

Unplug power cord when machine is not in use.

The foot control must be used with the appliance by KD-1902 (110-120V area)/ KD-2902 (220-240V area) manufactured by ZHEJIANG FOUNDER MOTOR CORPORATION LTD. (China)

Sewing light

Press main switch (A) for power and light on " I ".

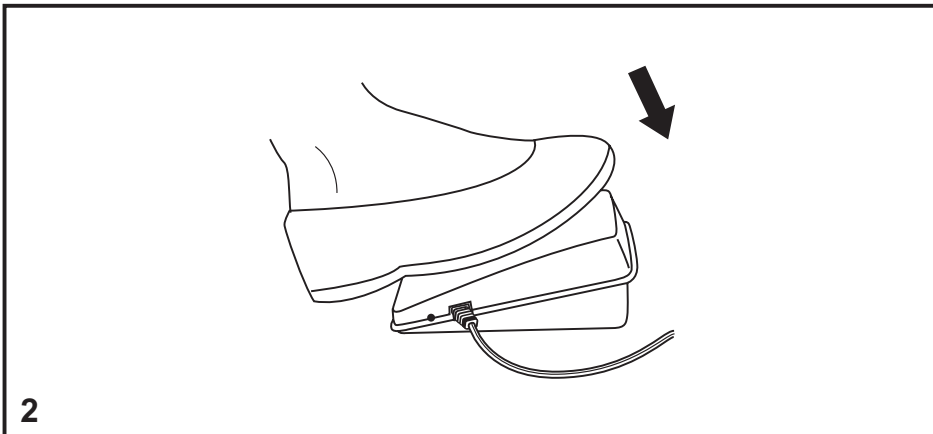
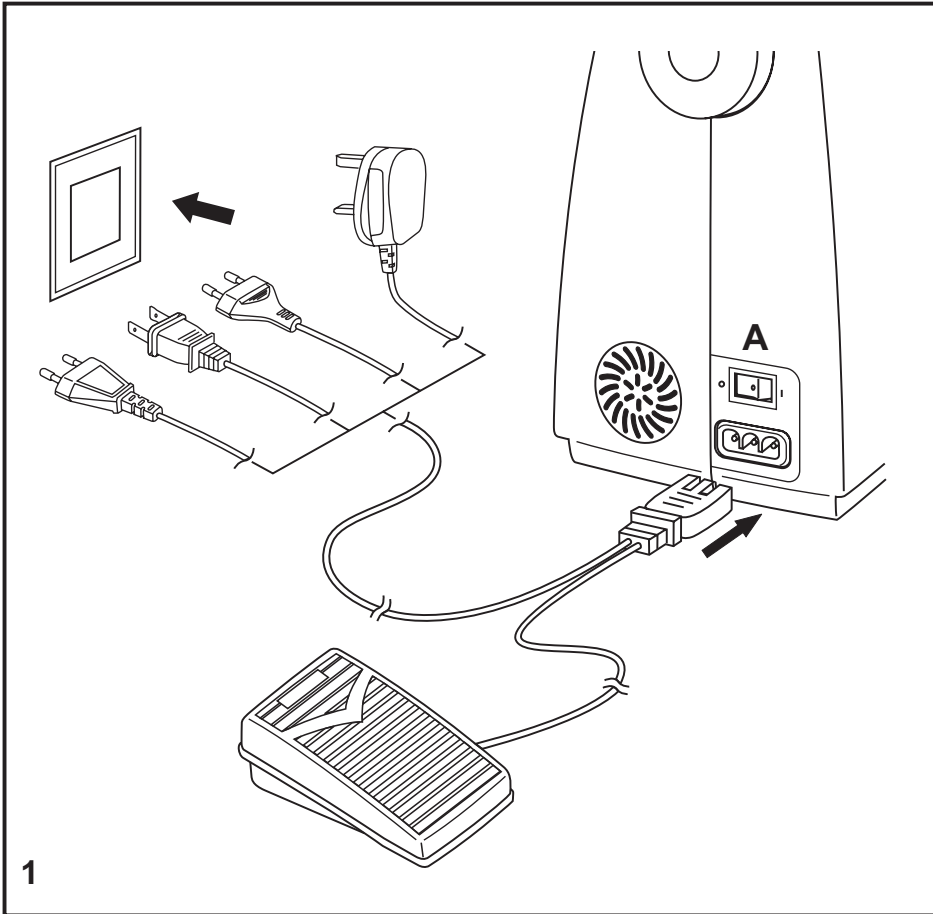

F Branchement de la machine à une source d'alimentation

Brancher la machine tel qu'illustré en (1).

Attention:

Débrancher le fil d'alimentation lorsque la machine n'est pas utilisée.

Pédale de commande

La pédale de commande contrôle la vitesse de fonctionnement de la machine. (2)

Attention:

Consulter un électricien qualifié en cas de doute pour brancher la machine. Débrancher la machine quand celle-ci n'est pas en service.

Le pied de contrôle doit être obligatoirement utilisé avec les appareils KD-1902 (110-120V area)/ KD-2902 (220-240V area) fabriqués par ZHEJIANG FOUNDER MOTOR CORPORATION LTD. (China)

Voyant témoin

Appuyer sur le poussoir d'alimentation: le voyant s'allume et la machine est prête a fonctionner. (A)

GR Συνδεση της μηχανης στην πριζα

Συνδέστε τη μηχανή στην πρίζα όπως δείχνει η εικόνα (1).

Προσοχή:

Αποσυνδέστε το καλώδιο τροφοδοσίας όταν η μηχανή δεν χρησιμοποιείται.

Πατήστρα

Η πατήστρα ρυθμίζει την ταχύτητα του ραψίματος (3).

Προσοχή:

Συμβουλευτείτε ένα εξουσιοδοτημένο ηλεκτρολόγο εάν έχετε κάποια αμφιβολία όταν συνδέετε τη μηχανή στην πρίζα.

Αποσυνδέστε το καλώδιο τροφοδοσίας όταν η μηχανή δεν χρησιμοποιείται. Η συσκευή θα πρέπει να χρησιμοποιείται με πατήστρα KD-1902 (110 - 120V) / KD-2902 (220 - 240V) κατασκευασμένη από την ZHEJIANG FOUNDER MOTOR CORPORATION LTD. (KINA)

Φως ραψίματος:

Πατήστε τον κύριο διακόπτη (A) για τροφοδοσία και φωτισμό στο 'I'.

GB Changing the bulb

Disconnect the machine from the power supply by removing the plug from the main socket!

Replace bulb with same type rated 15 watts (220-240V area).

- Loosen screw (A) as illustrated. (1)
- Remove the face plate (B).
- Unscrew the bulb and install a new one (C). (2)
- Replace the face plate and tighten screw.

Should there be any problem, ask your local dealer for advice.

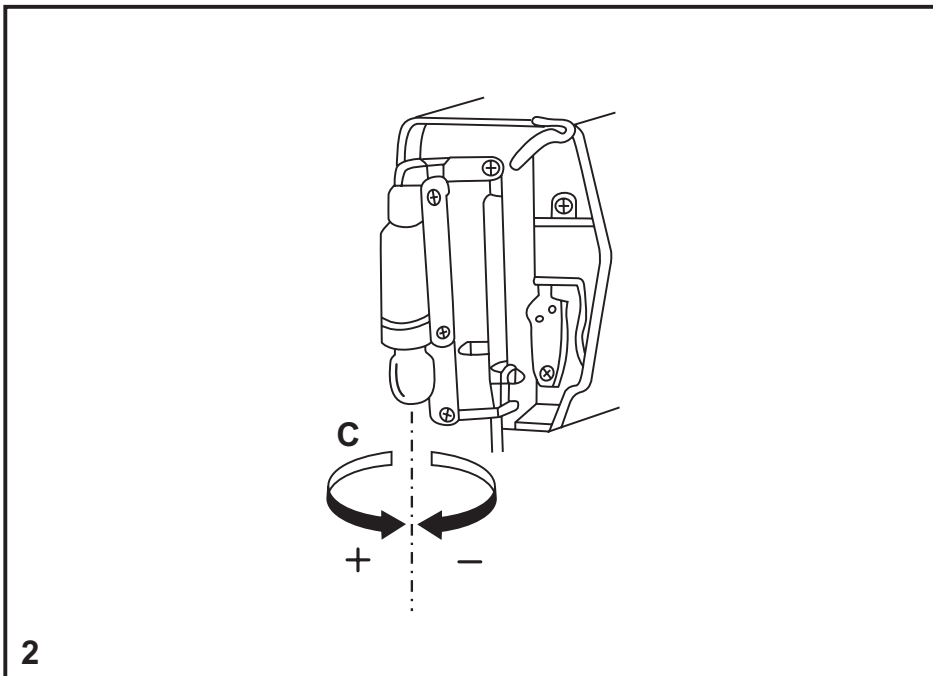
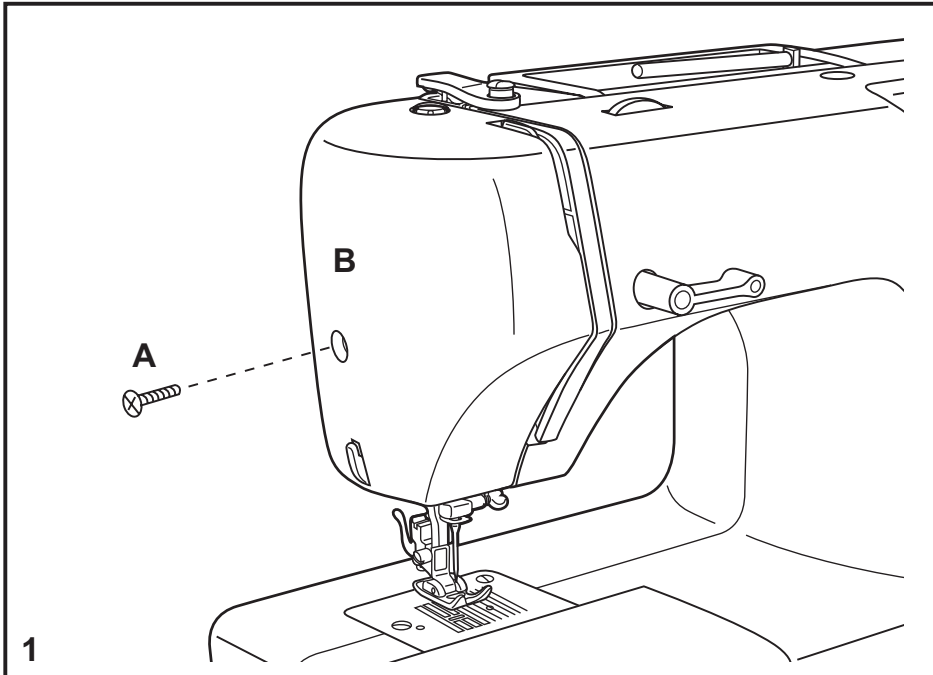

F Changement de l'ampoule

Débrancher la machine de l'alimentation électrique en enlevant la prise!

Remplacer cette dernière avec une ampoule de 15 watts (220-240V area) du même type.

- Desserrer la vis (A) comme indiqué. (1)
- Enlever la plaque frontale (B).
- Dévisser l'ampoule et installer une nouvelle (C). (2)
- Reposer la plaque frontale et visser la vis.

En cas des problèmes, demander votre agent local pour conseil.

GR Αλλαγή λαμπας

Αποσυνδέστε τη μηχανή από το ρεύμα αφαιρώντας το φισ από την πρίζα.

Αντικαταστήστε το λαμπάκι με ένα ίδιου τύπου 15Watts (220-240V).

- Χαλαρώστε τη βίδα (A) όπως δείχνει η εικόνα (1).
- Αφαιρέστε το κάλυμμα (B).
- Ξεβιδώστε τη λάμπα και τοποθετήστε νέα (C) (2).
- Επανατοποθετήστε το κάλυμμα και σφίξτε τη βίδα.

Εάν παρουσιαστεί οποιοδήποτε πρόβλημα ζητήστε τη συμβουλή του τοπικού σας αντιπροσώπου.

GB Two-step presser foot lifter

When sewing several layers or thick fabrics, the presser foot can be raised to a high rise position for easy positioning of the work. (A)

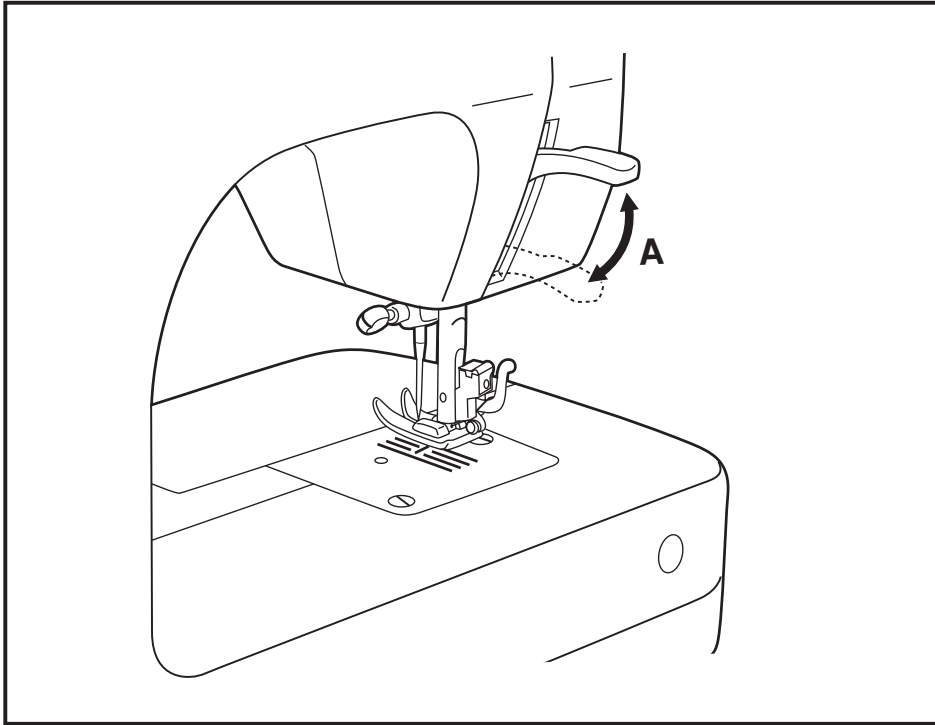

Adjusting presser foot pressure

The presser foot pressure of the machine has been pre-set and requires no particular readjustment according to the type of fabric (light-or-heavy weight).

However, if you need to adjust the presser foot pressure, turn the presser adjusting screw with a coin.

For sewing very thin fabric, loosen the pressure by turning the screw counter clockwise, and for heavy fabric, tighten by turning it clockwise.

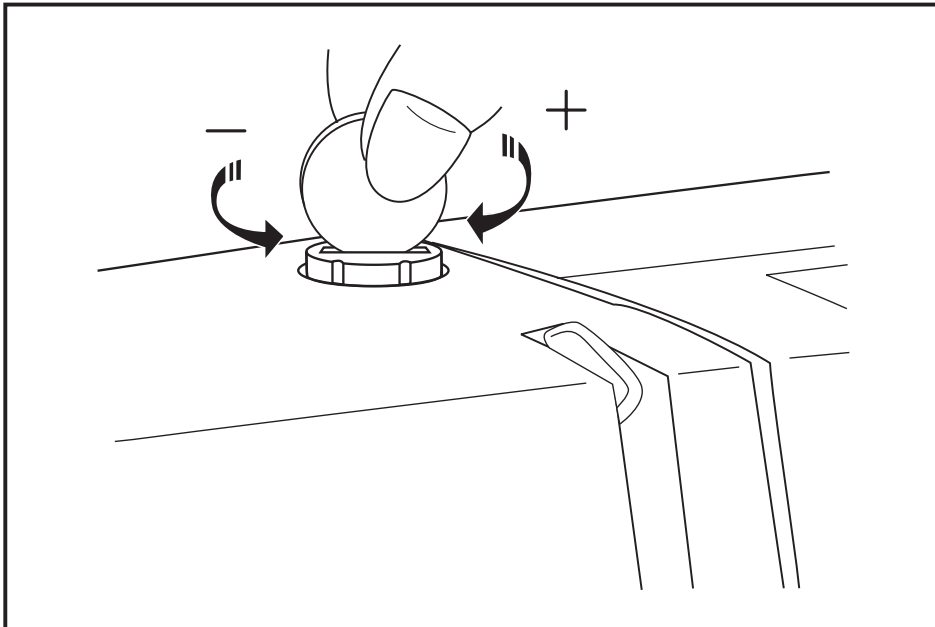

F Levier de levage du pied presseur à deux niveaux

Lorsque vous cousez plusieurs épaisseurs de tissus épais, le pied-presseur peut être soulevé sur une position élevée afin de faciliter le positionnement du tissu. Faire attention lorsque vous cousez plusieurs épaisseurs et travailler lentement. (A)

Réglage de la pression du pied-presseur

La pression du pied-presseur a été ajustée à une valeur maximale et ne demande pas d'autres réglages pour la plupart des travaux de couture. (poids légers à lourds).

Cependant, si vous désirez ajuster la pression du pied-presseur, tourner le bouton de réglage.

Pour la couture de tissus très minces, diminuer la pression en tournant le bouton dans le sens anti-horaire.

GR Ανυψωτήρας ποδιού πίεσης δυο-βημάτων

Όταν ράβετε αρκετά επίπεδα ή χοντρά υφάσματα, το ποδαράκι πίεσης μπορεί να ανυψώνεται σε δεύτερο επίπεδο για εύκολη τοποθέτηση της εργασίας (A).

Ρυθμιση της πίεσης του ποδιού πίεσης

Η πίεση του ποδιού πίεσης της μηχανής έχει εσωτερικά προρυθμιστεί και δεν απαιτεί ιδιαίτερη επαναρύθμιση ανάλογα με τον τύπο του υφάσματος (ελαφρύ ή βαρύ).

Ωστόσο, εάν απαιτείται να ρυθμίσετε την πίεση του ποδιού πίεσης, γυρίστε τη βίδα ρύθμισης του ποδιού με ένα νόμισμα.

Για το ράψιμο πολύ λεπτών υφασμάτων, χαλαρώστε την πίεση γυρνώντας τη βίδα αριστερόστροφα, και για βαριά υφάσματα, σφίξτε γυρίζοντάς την δεξιόστροφα.

GB Attaching the presser foot shank

Raise the presser bar (a). Attach the presser foot shank (b) as illustrated. (1)

Attaching the presser foot

Lower the presser foot shank (b) until the cut-out (c) is directly above the pin (d). (2)

Raise the lever (e).

Lower the presser foot shank (b) and the presser foot (f) will engage automatically.

Removing the presser foot

Raise the presser foot. (3)

Raise the lever (e) and the foot disengages.

Attaching the seam guide

Attach the seam guide (g) in the slot as illustrated.

Adjust according to need for hems, pleats, etc. (4)

Attention:

Turn power switch to off ("O") when carrying out any of the above operations!

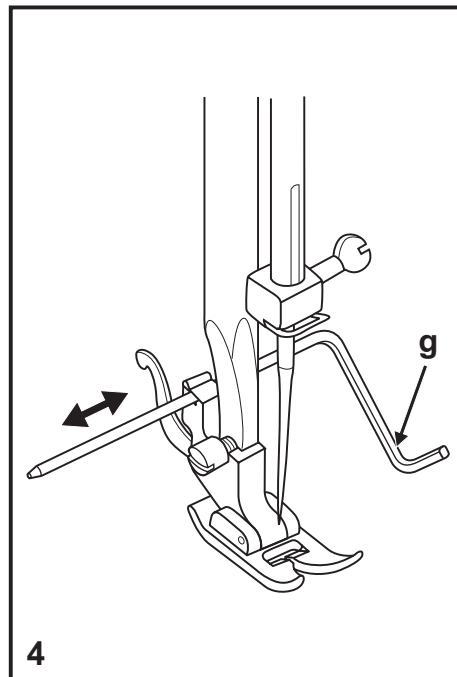
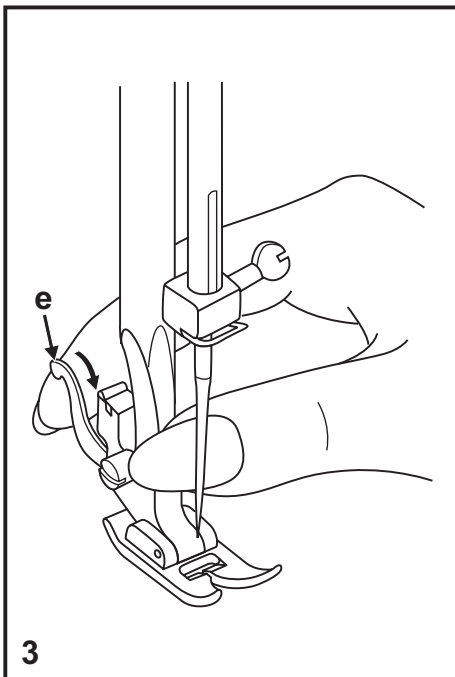
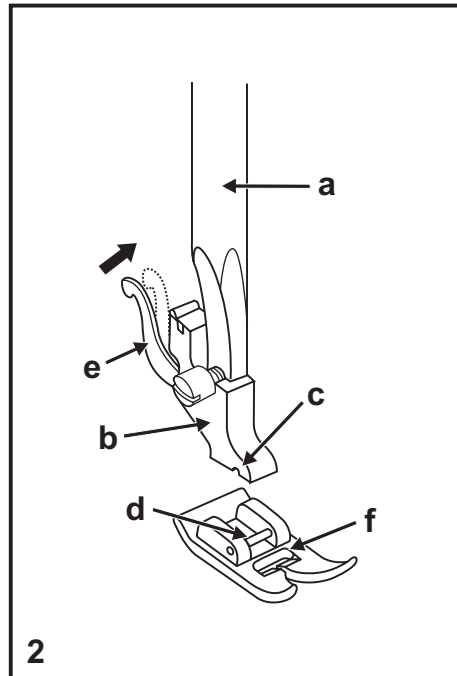
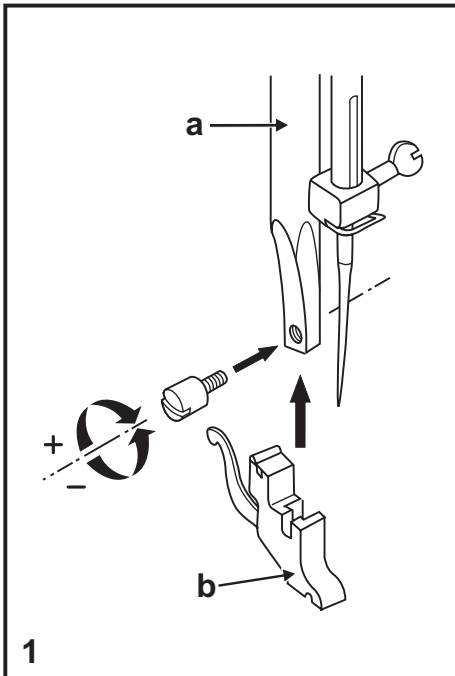

F Fixation du support de pied presseur

Soulever la tige du pied-presseur (a) avec le dispositif de levage du pied-presseur puis fixer son support (b) comme illustré en. (1)

Fixation du pied-presseur

Abaisser le support du pied-presseur (a) jusqu'à ce que l'encoche (c) soit directement au dessus de la broche (d).

Lever le levier (e).

Abaisser le support du pied-presseur (b) et ce dernier (f) s'engagera automatiquement. (2)

Démontage du pied-presseur

Lever le pied-presseur.

Appuyer le levier (e) pour dégager le pied-presseur (3). Lever le pied-presseur.

Fixation du guide de couture

Placer le guide de couture dans l'encoche (g) tel qu'illustré. Régler en fonction des besoins pour les ourlets, plis, etc. (4)

Attention:

Placer l'interrupteur d'alimentation sur arrêt ("O") si vous effectuez une des opérations suivantes!

GR Προσαρμογή της υποδοχής του ποδιού πίεσης

Ανασηκώστε το στέλεχος του ποδιού πίεσης (a). Προσαρμόστε την υποδοχή ποδιού πίεσης (b) όπως δείχνει η εικόνα (1).

Προσαρμογή του ποδιού πίεσης

Χαμηλώστε το στέλεχος του ποδιού πίεσης (b) μέχρι η εγκοπή (c) να είναι κατευθείαν πάνω από τον πείρο (d) (2).

Ανασηκώστε το μοχλό (e).

Χαμηλώστε την υποδοχή του ποδιού πίεσης (b) και το πόδι πίεσης (f) θα δεσμευτεί αυτόματα.

Αφαίρεση του ποδιού πίεσης

Ανασηκώστε το ποδαράκι πίεσης (3).

Ανασηκώστε το μοχλό (e) και το ποδαράκι αποδεσμεύεται.

Προσαρμογή του οδηγού ραφής

Προσαρμόστε τον οδηγό ραφής (g) στην υποδοχή όπως δείχνει η εικόνα. Ρυθμίστε ανάλογα αν το χρειάζεστε για στριφώματα, πιέτες, κ.λ.π. (4)

Προσοχή:

Κλείστε το διακόπτη ρεύματος ("O") όταν εκτελείται τις παραπάνω λειτουργίες.

GB Winding the bobbin

- Place thread and spool holder onto spool pin (1).
- For smaller spools of thread place spool holder with small side next to spool (2).
- Wind thread anticlockwise around bobbin winder tension discs (3).
- Thread bobbin as illustrated and place on spindle (4).
- Push bobbin to right (5).
- Hold thread end (6).
- Step on foot control pedal (7).
- Cut thread (8).
- Press bobbin to left (9) and remove.

Please Note:

When the bobbin winder spindle is in "bobbin winding" position, the machine will not sew and the hand wheel will not turn. To start sewing, push the bobbin winder spindle to the left (sewing position).

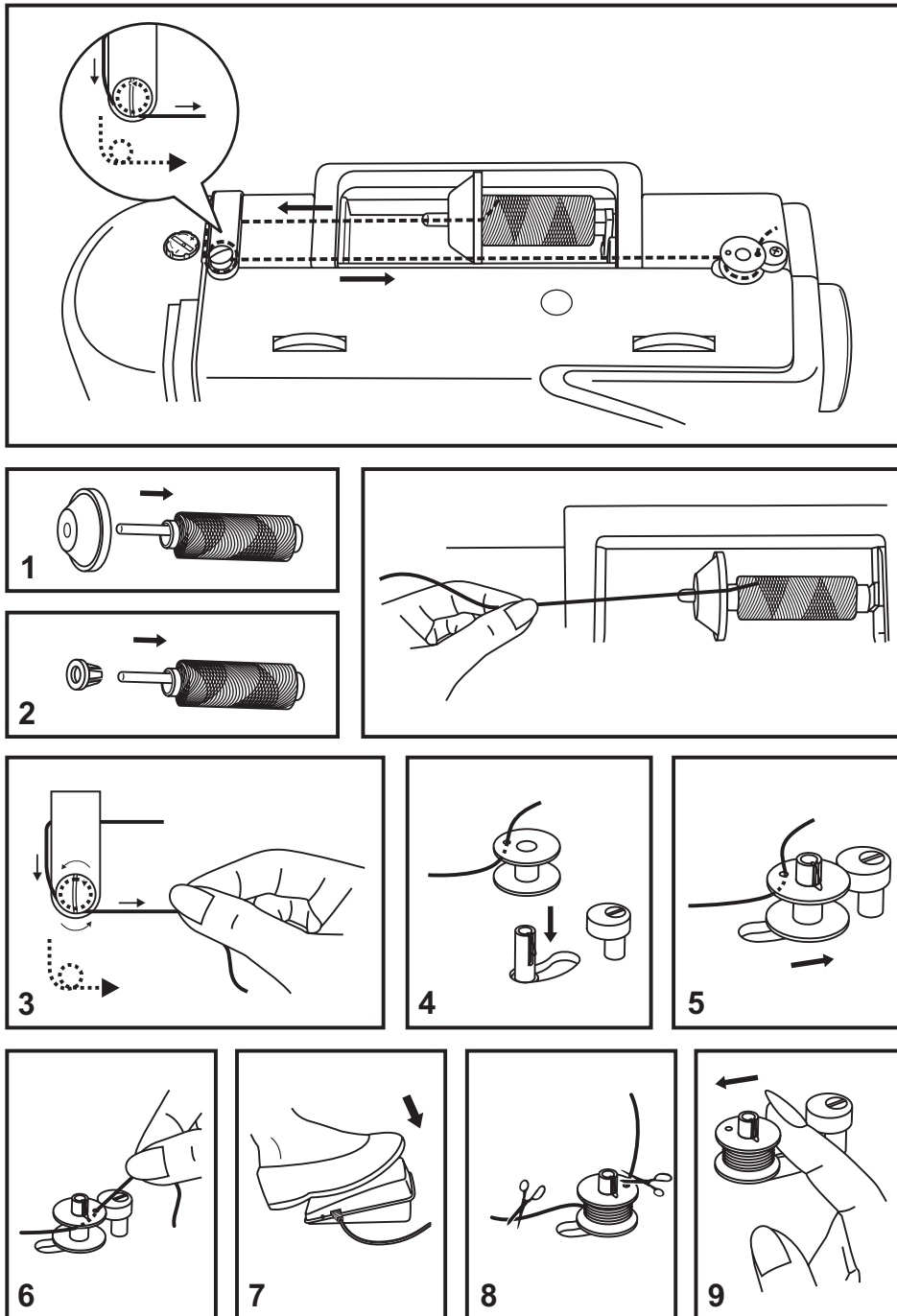

F Remplissage de la canette

- Placer le fil et le porte-bobine sur l'axe de la bobine. (1)
- Si la bobine est plus petite, placer le porte-bobine avec le petit côté faisant face à la bobine. (2)
- Enrouler le fil dans le sens horaire autour des disques de tension de l'enrouleur de canette. (3)
- Glisser le fil dans la canette tel qu'illustré et placer celle-ci sur l'axe. (4)
- Pousser la canette vers la droite. (5)
- Tenir l'extrémité du fil. (6)
- Appuyer le pied sur la pédale de commande de la machine. (7)
- Couper le fil (8).
- Pousser la canette vers la gauche (9) puis la retirer.

Veillez noter:

Lorsque l'axe de l'enrouleur de canette est dans la position d'enroulement du fil, la machine ne coud pas et le volant reste immobile.

Pour commencer la couture, pousser l'axe de l'enrouleur de canette vers la gauche (position de couture).

GR Μασουρισμα

- Τοποθετείστε την κλωστή και το στοπ της κουβαρίστρας μέσα στον πείρο κουβαρίστρας (1).
- Για μικρότερες κουβαρίστρες κλωστής τοποθετήστε το στοπ κουβαρίστρας με την μικρή πλευρά προς την κουβαρίστρα (2).
- Τυλίξτε την κλωστή προς τα δεξιά γύρω από τους δίσκους έντασης μασουρίσματος της κλωστής μασουριού (3).
- Περάστε την κλωστή στο μασούρι όπως δείχνει η εικόνα και τοποθετήστε την στον άξονα (4).
- Σπρώξτε το μασούρι προς τα δεξιά (5).
- Κρατήστε την άκρη της κλωστής (6).
- Πατήστε την πατήστρα (7).
- Κόψτε την κλωστή (8).
- Γυρίστε το μασούρι προς τα αριστερά (9) και αφαιρέστε το.

Παρακαλούμε σημειώστε:

Όταν ο άξονας της μασουρίστρας είναι στην θέση 'μασουρίσματος', η μηχανή δεν ράβει και η χειροκίνητη ρόδα δε γυρνά. Για να αρχίσετε το ράψιμο, σπρώξτε τον άξονα της μασουρίστρας προς τα αριστερά (θέση ραψίματος).

GB Inserting the bobbin

When inserting or removing the bobbin, the needle must be fully raised.

- Open the hinged cover (1).
- Hold the bobbin case with one hand. Insert the bobbin so that the thread runs in a clockwise direction (arrow) (2).
- Pull the thread through the slit and under the finger (3).
- Hold the bobbin case by the hinged latch (4).
- Insert it into the shuttle (5).

Attention:

Turn power switch to off ("O") before inserting or removing the bobbin.

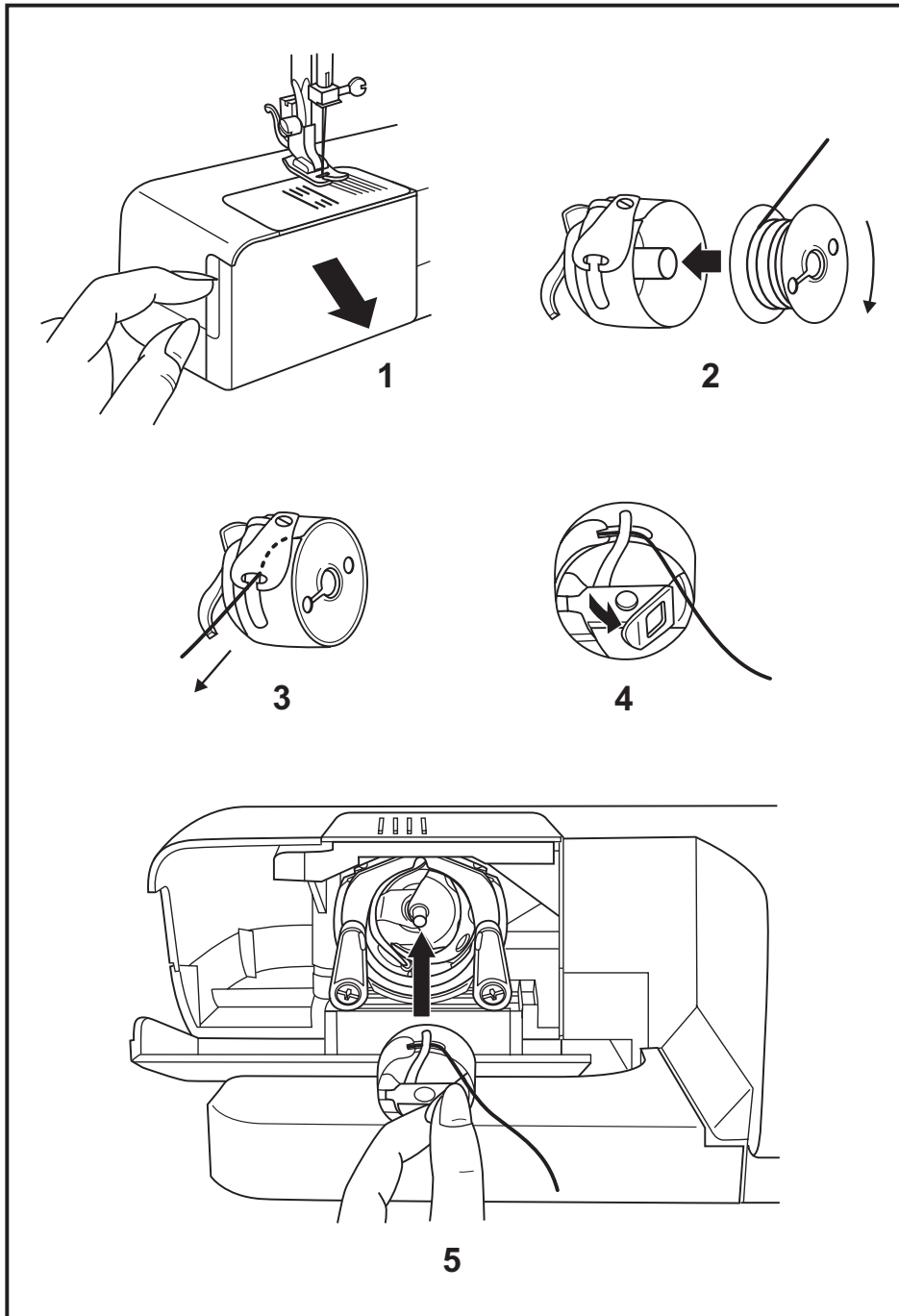

F Insertion de la canette

Attention:

Assurez-vous de placer l'interrupteur principal en position ("O") avant d'insérer ou de retirer la canette.

Lors de la mise en place et du retrait de la canette, veiller à ce que l'aiguille se trouve à sa plus haute position.

- Ouvrir le couvercle à charnière du bras libre. (1)
- Tenir le boîtier à canette d'une main. Introduire la canette de façon à ce que le fil s'enroule dans le sens des aiguilles d'une montre (flèche) (2).
- Engager le fil dans la fente et tirer vers la gauche et sous le ressort jusqu'à ce que le fil apparaisse dans l'ouverture rectangulaire (3). Laisser dépasser le fil environ 15cm (6").
- Maintenir le loquet du boîtier à canette entre le pouce et l'index.
- Glisser le boîtier à canette dans la coursière du crochet, en vous assurant que le doigt du boîtier s'insère complètement dans la fente de la coursière.

GR Τοποθέτηση μασουριού

Όταν τοποθετείτε ή αφαιρείτε το μασούρι, η βελόνα πρέπει να είναι τελείως ανασηκωμένη.

- Ανοίξτε το κάλυμμα (1).
- Κρατήστε τη σαίτα με το ένα χέρι. Τοποθετήστε το μασούρι έτσι ώστε η κλωστή να γυρνά με δεξιόστροφη κατεύθυνση (βέλος) (2).
- Τραβήξτε την κλωστή μέσα από τη σχισμή και κάτω από το δάχτυλο (3).
- Κρατήστε την σαίτα από το σύρτη (4).
- Τοποθετήστε τη μέσα στην κάψουλα (5).

Προσοχή:

Κλείστε την τροφοδοσία ("O") πριν την τοποθέτηση ή την αφαίρεση του μασουριού.

GB Inserting and changing needles

Change the needle regularly, especially if it is showing signs of wear and causing problems. For best sewing results always use SINGER Brand Needles.

Insert the needle as illustrated as follows:

- A. Loosen the needle clamp screw and tighten again after inserting the new needle. (1)
- B. The flat side of the shaft should be towards the back.
- C/D. Insert the needle as far up as it will go.

Attention:

Turn power switch to off ("O") before inserting or removing the needle.

Needles must be in perfect condition. (2)

Problems can occur with:

- A. Bent needles
- B. Blunt needles
- C. Damaged points

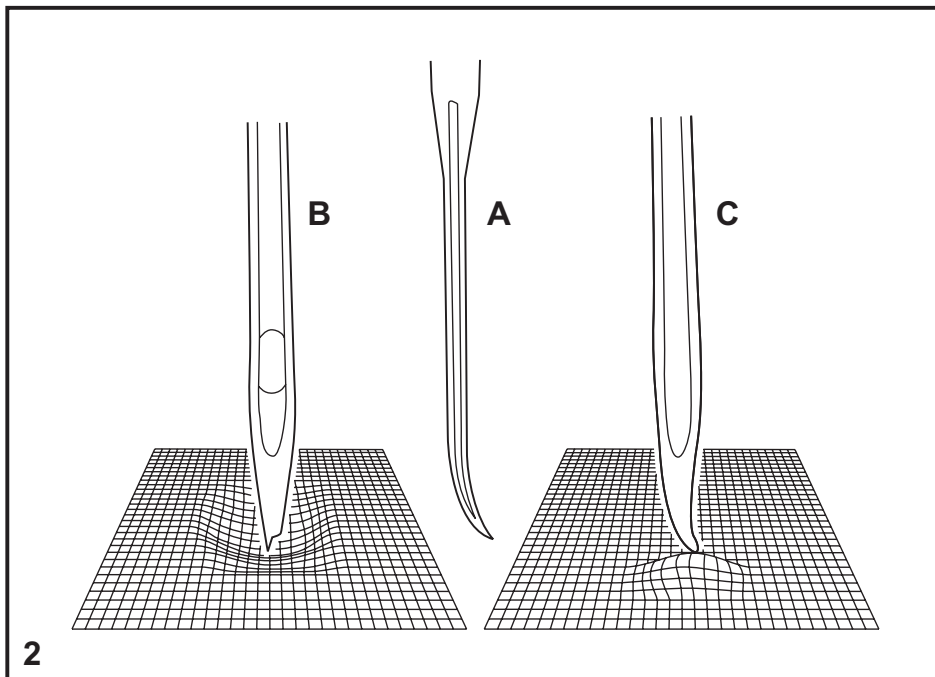
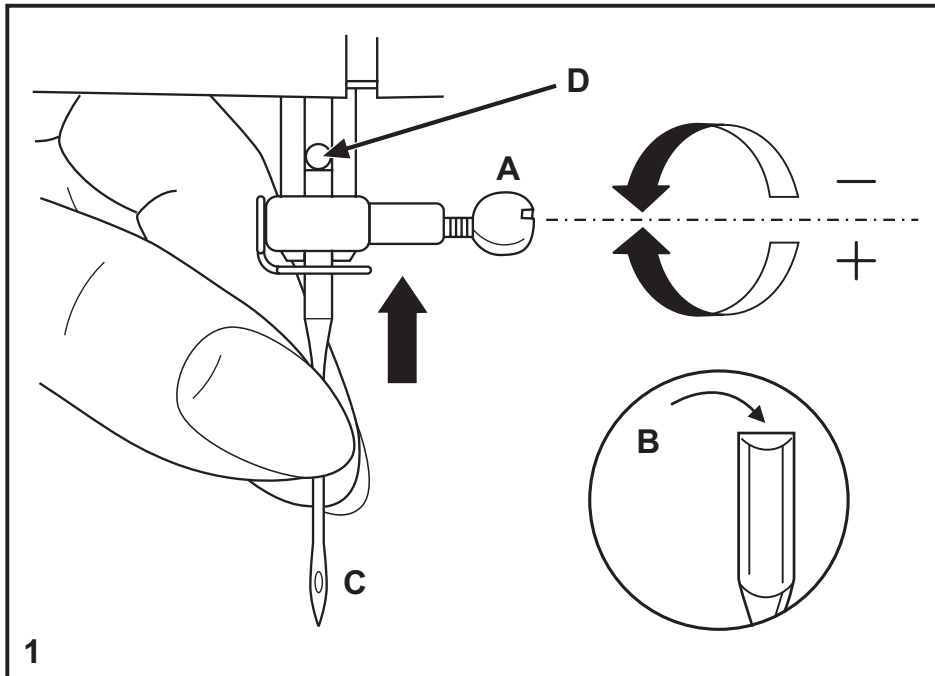

F Insertion et remplacement d'aiguille

Remplacer l'aiguille régulièrement, plus particulièrement si elle indique des signes d'usure et cause des problèmes. Pour obtenir les meilleurs résultats, toujours utiliser des aiguilles fabriquées par Singer.

Insérer l'aiguille tel qu'illustré ci-dessous:

- A. Desserrer la vis de la pince-aiguille et la resserrer après avoir inséré une nouvelle aiguille. (1)
- B. Le côté plat de la tige doit faire face à l'arrière.
- C/D. Insérer l'aiguille jusqu'au maximum de sa course.

Attention:

Mettre l'interrupteur d'alimentation sur arrêt ("O") avant d'insérer ou de retirer l'aiguille.

Les aiguilles doivent être en parfait état. (2)

Des problèmes peuvent survenir si:

- A. L'aiguille est tordue
- B. L'aiguille est épointée
- C. L'extrémité de l'aiguille est endommagée

GR Τοποθέτηση και αλλαγή βελονων

Αλλάξτε τη βελόνα κανονικά, ειδικά όταν παρουσιάσει σημάδια φθοράς και προκαλεί προβλήματα. Για καλύτερα αποτελέσματα ραψίματος πάντοτε να χρησιμοποιείτε βελόνες SINGER.

Τοποθετήστε τη βελόνα σύμφωνα με τις εικόνες που φαίνονται παρακάτω:

- A. Χαλαρώστε τη βίδα του βελονοπιάστη και σφίξτε την ξανά μετά την τοποθέτηση της νέας βελόνας (1).
- B. Η επίπεδη πλευρά του στελέχους θα πρέπει να είναι προς τα πίσω.
- C/D. Τοποθετήστε τη βελόνα όσο πιο μέσα γίνεται.

Προσοχή:

Κλείστε το ρεύμα ("O") πριν τοποθετήσετε ή αφαιρέσετε τη βελόνα.

Οι βελόνες θα πρέπει να είναι σε άριστη κατάσταση (2).

Μπορεί να προκύψουν προβλήματα με:

- A. Στραβωμένες βελόνες
- B. Στομωμένες βελόνες
- C. Κατεστραμμένες βελόνες

GB Threading the upper thread

This is a simple operation but it is important to carry out correctly as by not doing so several sewing problems could result.

- Start by raising the needle to its highest point (1), and also raise the presser foot to release the tension discs. (2)
Note: For safety, it is strongly suggested you turn off the power before threading.
- Lift up the spool pin. Place the spool of thread on the holder with the thread coming off the spool as shown. For small thread spools, place small side of spool holder next to spool.(3)
- Draw thread from spool through the upper thread guide. (4)
- Guide thread around thread guide (5) pulling thread through pre-tension spring as illustrated.
- Thread tension module by leading thread down right channel and up left channel (6). During this process it is helpful to hold the thread between the spool and thread guide (4).
- At the top of this movement pass thread from right to left through the slotted eye of the take-up lever and then downwards again. (7)
- Now pass thread behind the thin wire needle clamp guide (8) and then down to the needle which should be threaded from front to back. Pull about 6-8 inches of thread to the rear beyond the needle eye. Trim thread to length with built in thread cutter. (9)

Note:

If your sewing machine is equipped with the factory installed optional automatic needle threader, instructions for use can be found on page 26.

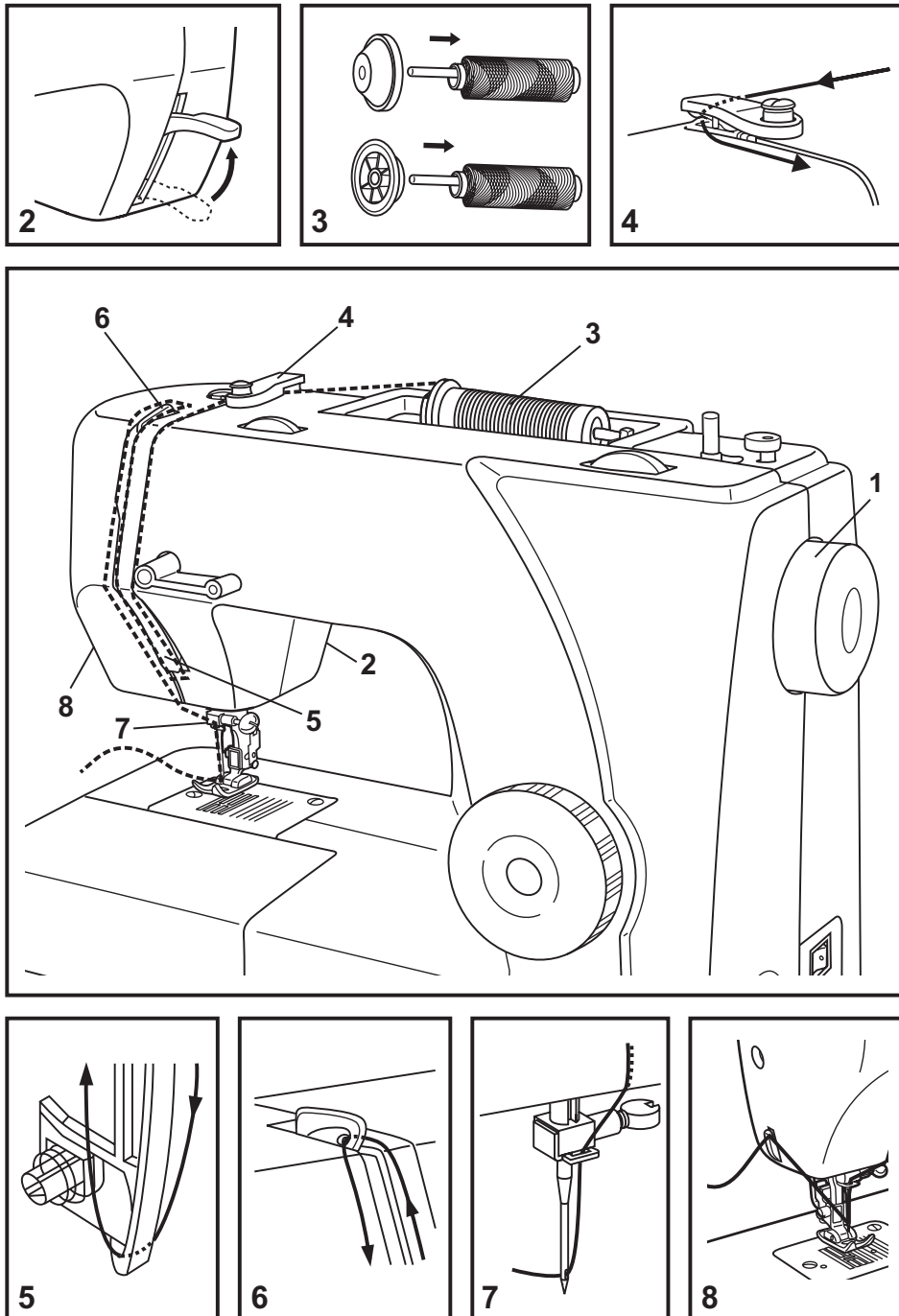

F Enfilage supérieur

Cette opération est simple. Néanmoins, il est important de l'exécuter correctement sous peine de faire éventuellement face à plusieurs problèmes de couture.

- Commencer par lever l'aiguille au maximum de sa course (1) et aussi, lever le pied presseur pour libérer les disques de tension (2).
Note: Pour des raisons de sécurité, il est fortement recommandé de couper l'alimentation électrique avant l'enfilage.
- Lever l'axe de la bobine. Placer le fil de la bobine sur le porte-bobine, le fil sortant de la bobine tel qu'illustré en (3). Pour les petites bobines, placer le petit côté du porte-bobine à côté de la bobine ou utiliser le plus petit porte-bobine.
- Tirer le fil de la bobine au travers du guide-fil supérieur. (4)
- Guider le fil autour du guide (5) en le tirant au travers du ressort de pré-tension tel qu'illustré.
- Enfiler le module de tension en guidant le fil vers le bas dans la rainure droite et vers le haut dans le canal gauche (6). Au cours de cette opération, il est utile de tenir le fil entre la bobine et le guide-fil (4) et tirer doucement vers le haut.
- Une fois en haut, faire passer le fil de la droite vers la gauche dans l'oeillon du levier de levage et le ramener à nouveau vers le bas.(7)
- Faire passer le fil en arrière du guide plat horizontal. (8)
- Saisir à présent le fil en arrière du fil mince du guide de pince-aiguille et ensuite, le ramener en bas vers l'aiguille qui doit être enfilée de l'avant vers l'arrière. Tirer le fil sur une longueur approximative de 15-20 cm (6 à 8 pouces) vers l'arrière au delà de l'oeillon de l'aiguille. Tailler le fil avec le coupe-fil incorporé. (9)

Note:

Si votre machine à coudre est équipée d'un enfileur automatique déjà installé en sortie d'usine, tournez à page 27 pour instructions d'usage.

GR Περασμα της πανω κλωστης

Αυτή είναι μια απλή λειτουργία αλλά είναι σημαντικό να γίνει σωστά γιατί εάν δεν γίνει μπορεί να προκαλέσει πολλά προβλήματα κατά το ράψιμο.

- Αρχίστε ανασηκώνοντας τη βελόνα στην ψηλότερη θέση (1), και επίσης ανασηκώστε το ποδαράκι πίεσης για να απελευθερώσετε τους δίσκους έντασης (2).
Σημείωση: Για ασφάλεια, συνιστάται αυστηρά να κλείνετε το ρεύμα πριν το πέρασμα της κλωστής.
- Σηκώστε τον πείρο της κουβαρίστρας. Τοποθετήστε την κουβαρίστρα στο στοπ κουβαρίστρας με την κλωστή να εξέρχεται από την κουβαρίστρα όπως δείχνει η εικόνα. Για μικρές κουβαρίστρες κλωστής, τοποθετήστε τη μικρή πλευρά του στοπ κουβαρίστρας προς τα μέσα (3).
- Τραβήξτε κλωστή από την κουβαρίστρα μέσω του πάνω οδηγού κλωστής (4).
- Οδηγήστε την κλωστή γύρω από τον οδηγό κλωστής (5) τραβώντας την μέσω του ελατηρίου προ-έντασης όπως δείχνει η εικόνα.
- Η ένταση της κλωστής επιτυγχάνεται οδηγώντας την κλωστή στην κάτω δεξιά αυλακία και στην πάνω αριστερή αυλακία (6). Κατά τη διάρκεια αυτής της διαδικασίας είναι χρήσιμο να κρατάτε την κλωστή μεταξύ της κουβαρίστρας και του οδηγού κλωστής (4).
- Στην κορυφή αυτής της κίνησης περάστε την κλωστή από τα δεξιά προς τα αριστερά μέσω του χαραγμένου ματιού του πετεινού και μετά πάλι προς τα κάτω (7).
- Περάστε την κλωστή πίσω από τον επίπεδο, οριζόντιο οδηγό κλωστής (8) και μετά πάρτε την κλωστή πίσω από το λεπτό οδηγό βελονοπιάστη και μετά κάτω προς τη βελόνα η οποία πρέπει να περαστεί από μπροστά προς τα πίσω. Τραβήξτε 6-8 ίντσες (15-20εκ) κλωστής προς τα πίσω και πέρα από το μάτι της βελόνας (9).

Σημείωση:

Εάν η μηχανή ραψίματος σας είναι εξοπλισμένη με εγκατεστημένο εκ κατασκευής προαιρετικό αυτόματο περαστήρα βελόνας, μπορείτε να βρείτε τις οδηγίες χρήσης στη σελίδα 27.

GB Automatic needle threader (optional)

* The automatic needle threader is a factory installed option. If your machine has this option use the following instructions:

- Raise the needle to its highest position.
- Press lever (A) down as far as it will go.
- The threader automatically swings to the threading position (B).
- Pass thread around thread guide (C).
- Pass the thread in front of the needle around the hook (D) from bottom to top.
- Release lever (A).
- Pull the thread through the needle eye.

Attention:
Turn power switch to off ("O")!

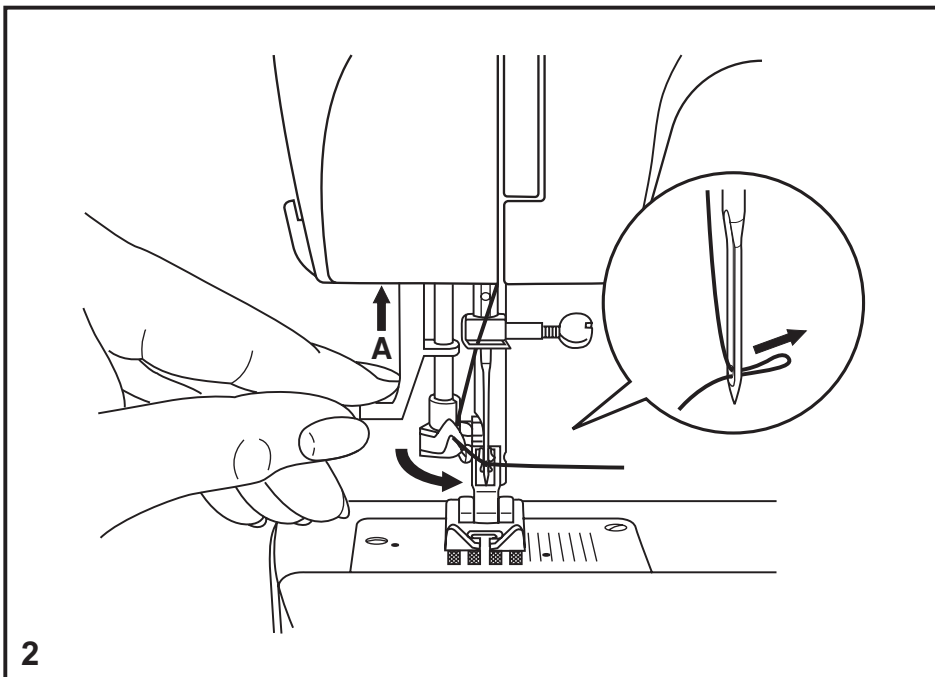
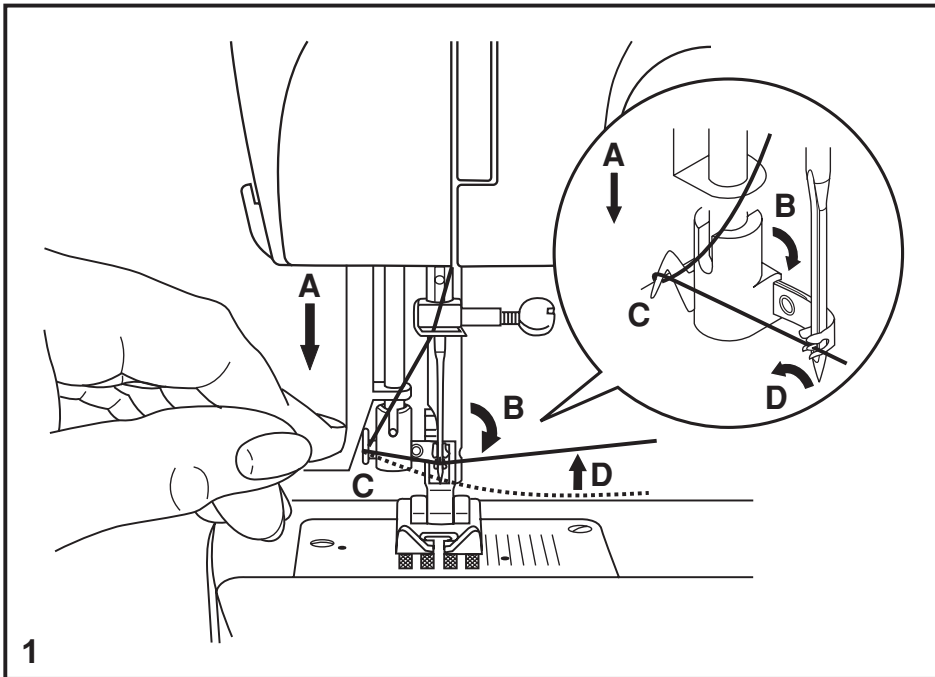

F Enfileur automatique d'option

* L'enfileur automatique est une option installer à l'usine.
Si votre machine est équipée de cette option, suivez les instructions ce-dessous:

- Relever l'aiguille à la position la plus élevée.
- Appuyer sur (A) le plus que possible.
- L'enfileur coudra automatiquement à la position d'enfilage (B).
- Passer le fil au tour du guide de fil (C).
- Passer le fil devant l'aiguille au tour du crochet (D) du bas en haut.
- Lâcher le levier (A).
- Tirer le fil à travers l'oeuil de l'aiguille.

Attention:

Placer l'interrupteur à ("O")!

GR Αυτοματος περαστηρας κλωστης (προαιρετικός)

* Ο αυτόματος περαστήρας κλωστής τοποθετείται προαιρετικά από το εργοστάσιο. Εάν η μηχανή σας έχει αυτή την προοπτική ακολουθήστε τις παρακάτω οδηγίες:

- Ανασηκώστε τη βελόνα στην ψηλότερη θέση.
- Πατήστε το μοχλό (A) κάτω δεξιά.
- Ο περαστήρας αυτόματα στρέφεται στη θέση περάσματος κλωστής (B).
- Περάστε την κλωστή γύρω από το άγκιστρο (C).
- Περάστε την κλωστή μπροστά από τη βελόνα γύρω από το άγκιστρο (D) από κάτω προς τα πάνω.
- Ελευθερώστε το μοχλό (A).
- Τραβήξτε την κλωστή μέσω του ματιού της βελόνας.

Προσοχή:

Κλείστε το ρεύμα ("O").

GB Thread tension

Upper thread tension

Basic thread tension setting: "4"

To increase the tension, turn the dial to the next number up. To reduce the tension, turn the dial to the next number down.

- A. Normal thread tension for straight stitch sewing.
- B. Thread tension too loose for straight stitch sewing. Turn dial to higher number.
- C. Thread tension too tight for straight stitch sewing. Turn dial to lower number.
- D. Normal thread tension for zig zag and decorative sewing. Correct thread tension is when a small amount of the upper thread appears on the bottom side of fabric.

Lower thread tension

To test the bobbin thread tension, remove the bobbin case and bobbin and hold it by suspending it by the thread. Jerk it once or twice. If the tension is correct, the thread will unwind by about an inch or two. If the tension is too tight, it does not unwind at all. If the tension is too loose, it will drop too much. To adjust, turn the small screw on the side of the bobbin case.

Please note:

- Proper setting of tension is important to good sewing.
- There is no single tension setting appropriate for all stitch functions, thread or fabric.
- A balanced tension (identical stitches both top and bottom) is usually only desirable for straight stitch construction sewing.
- 90% of all sewing will be between "3" and "5".
- For zig zag and decorative sewing stitch functions, thread tension should generally be less than for straight stitch sewing.
- For all decorative sewing you will always obtain a nicer stitch and less fabric puckering when the upper thread appears on the bottom side of your fabric.

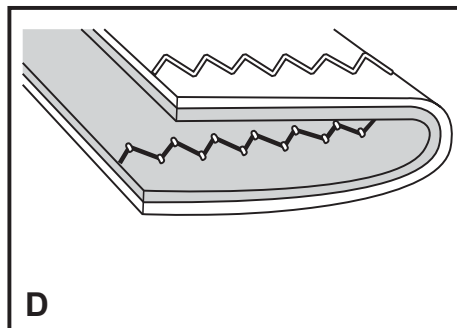
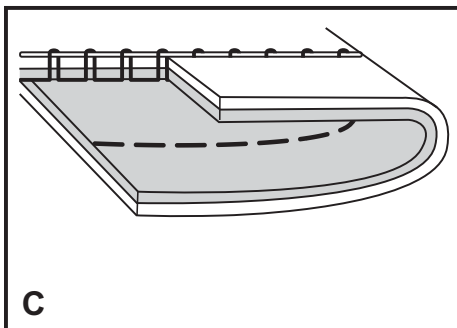
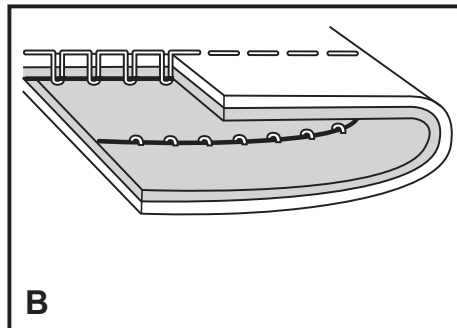
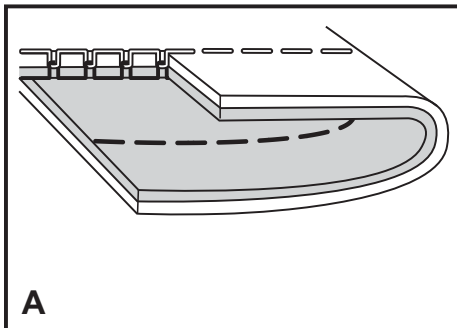
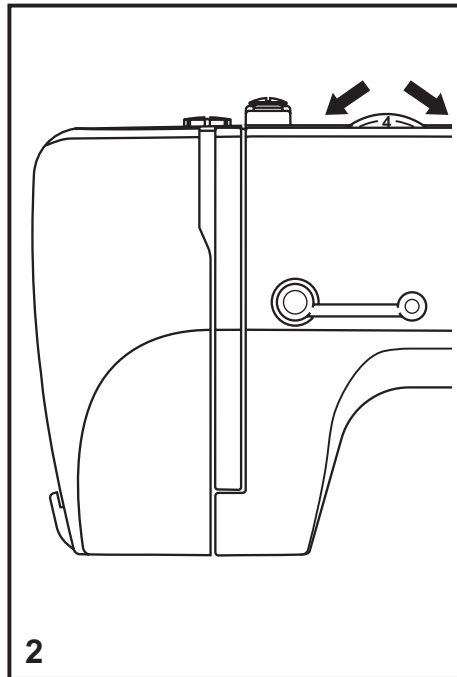
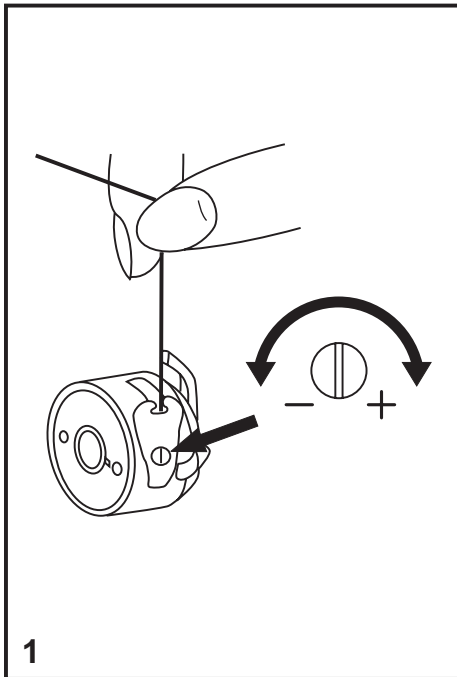

F Tension du fil

Tension du fil supérieur

Réglage de base pour la tension du fil: "4"

Pour augmenter la tension, tourner la molette sur une valeur plus élevée.

Pour réduire la tension, tourner la molette sur la valeur immédiatement inférieure.

- A. La tension du fil normale pour couture avec points droits est illustrée.
- B. Si la tension du fil est trop faible pour couture avec points droits. Tourner la molette sur une valeur plus élevée.
- C. Si la tension du fil est trop forte pour couture avec points droits. Tourner la molette sur une valeur plus basse.
- D. La tension du fil normale pour couture zigzag et décorative.

Veillez noter :

- Un réglage de tension correct est important pour bien coudre.
- Il n'existe pas un réglage de tension standard pour toutes les fonctions de points, fil ou tissu.
- Une tension équilibrée (points identiques hauts et bas) n'est habituellement souhaitable que pour la couture utilisant les points droits.
- 90% de tous les travaux de couture requièrent un réglage de tension compris entre "3" et "5" .
- Pour les fonctions de couture avec points zigzag et couture décorative, la tension du fil devrait généralement être inférieure à celle utilisée pour la couture utilisant des points droits.
- Pour tous les travaux de couture décorative, vous obtiendrez toujours des points de meilleure finition et moins de plis dans le tissu lorsque l'enfilage supérieur apparaît à la partie inférieure de votre tissu.

GR Ένταση κλωστής

Ένταση της πάνω κλωστής

Βασική ρύθμιση έντασης κλωστής: "4".

Για να αυξήσετε την ένταση, γυρίστε τον επιλογέα στον επόμενο αύξοντα αριθμό. Για να μειώσετε την ένταση, γυρίστε τον επιλογέα στον επόμενο μικρότερο αριθμό.

- A. Κανονική ένταση κλωστής για ράψιμο ευθείας βελονιάς. Γυρίστε τον επιλογέα σε μεγαλύτερο νούμερο.
- B. Ένταση κλωστής πολύ χαλαρή για ράψιμο ευθεία βελονιάς. Γυρίστε τον επιλογέα σε μεγαλύτερο νούμερο.
- C. Ένταση κλωστής πολύ σφικτή για ράψιμο ευθεία βελονιάς. Γυρίστε τον επιλογέα σε μικρότερο νούμερο.
- D. Κανονική ένταση κλωστής για ράψιμο ζιγκ-ζαγκ και διακοσμητικών γαζιών. Η σωστή ένταση κλωστής είναι όταν ένα μικρό μέρος της επάνω κλωστής εμφανίζεται στην κάτω μεριά του υφάσματος.

Ένταση της κάτω κλωστής

Για να ελέγξετε την ένταση της κάτω κλωστής, αφαιρέστε την σαΐτα και το μασουράκι και κρατήστε τη κρεμώντας τη από την κλωστή. Τινάξτε τη μία ή δύο φορές. Εάν η ένταση είναι σωστή, η κλωστή θα ξετυλιχτεί μια ή δύο ίντσες. Εάν η ένταση είναι πολύ σφικτή, δεν θα ξετυλιχτεί καθόλου. Εάν η ένταση είναι πολύ χαλαρή, θα πέσει πάρα πολύ. Για να ρυθμίσετε, γυρίστε την μικρή βίδα στην πλευρά της σαΐτας.

Παρακαλούμε σημειώστε:

- Η κατάλληλη ρύθμιση έντασης κλωστής είναι σημαντική για καλό ράψιμο.
- Δεν υπάρχει μια μόνο κατάλληλη ρύθμιση έντασης για όλα τα γαζιά, πάνω στα υφάσματα.
- Μια ομοιόμορφη ένταση (πανομοιότυπα γαζιά και στην κορυφή και στο κάτω μέρος) είναι συνήθως η μόνη επιθυμητή για το ράψιμο ίσιων γαζιών.
- Το 90% όλου του ραψίματος θα είναι μεταξύ "3" και "5".
- Για ράψιμο διακοσμητικών και ζιγκ-ζαγκ γαζιών, η ένταση της κλωστής θα πρέπει γενικά να είναι μικρότερη από αυτή του ραψίματος ίσιων γαζιών.
- Για όλο το διακοσμητικό ράψιμο πάντοτε θα επιτυγχάνετε το ωραιότερο γαζί και το λιγότερο σούρωμα όταν η πάνω κλωστή εμφανίζεται στην κάτω πλευρά του υφάσματός σας.

GB Raising the bobbin thread

Hold the upper thread with the left hand. Turn the handwheel (1) towards you (counterclockwise) lowering, then raising needle.

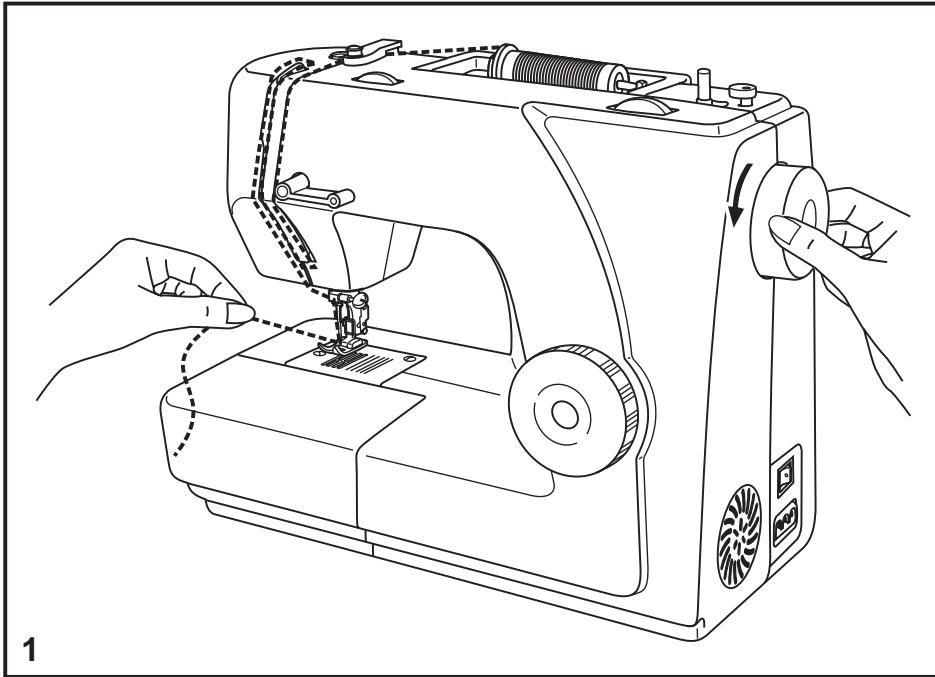

Gently pull on the upper thread to bring the bobbin thread up through the needle plate hole (2).

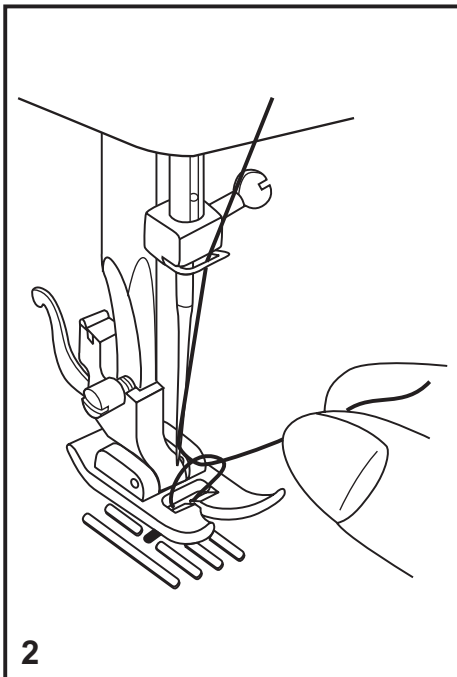

Lay both threads to the back under the presser foot. (3)

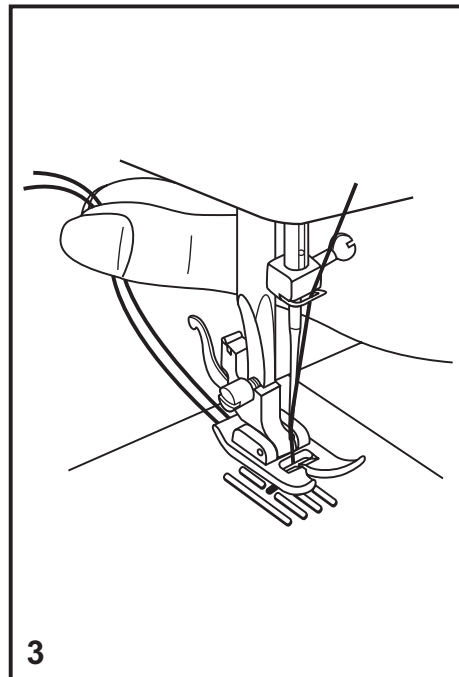

F Pour remonter le fil de canette

Tenir le fil supérieur avec la main gauche. Tourner le volant (1) vers vous (sens anti-horaire) pour abaisser et lever l'aiguille.

Tirer doucement vers le haut sur le fil supérieur de la bobine pour le faire passer au travers de l'orifice de la plaque à aiguille (2).

Reposer les deux fils à l'arrière sous le pied presseur. (3)

GR Ανεβασμα της κατω κλωστης

Κρατήστε την πάνω κλωστή με το αριστερό σας χέρι. Γυρίστε τη χειροκίνητη ρόδα (1) προς το μέρος σας (αριστερόστροφα) χαμηλώνοντας, μετά ανασηκώστε τη βελόνα.

Τραβήξτε απαλά την πάνω κλωστή για να φέρετε την κλωστή του μασουριού πάνω μέσω της οπής της πλάκας βελόνας (2).

Τραβήξτε και τις δύο κλωστές προς τα πίσω κάτω από το ποδαράκι πίεσης (3).

GB Reverse sewing

To secure the beginning and the end of a seam, press down the reverse sewing lever (A). Sew a few reverse stitches. Release the lever and the machine will sew forwards again. (1)

Removing the work

Turn the handwheel counterclockwise to bring the thread take up lever to its highest position, raise the presser foot and remove work behind the needle and presser foot. (2)

Cutting the thread

Pull the threads behind the presser foot. Guide the threads to the side of the face plate and into thread cutter (B). Pull threads down to cut. (3)

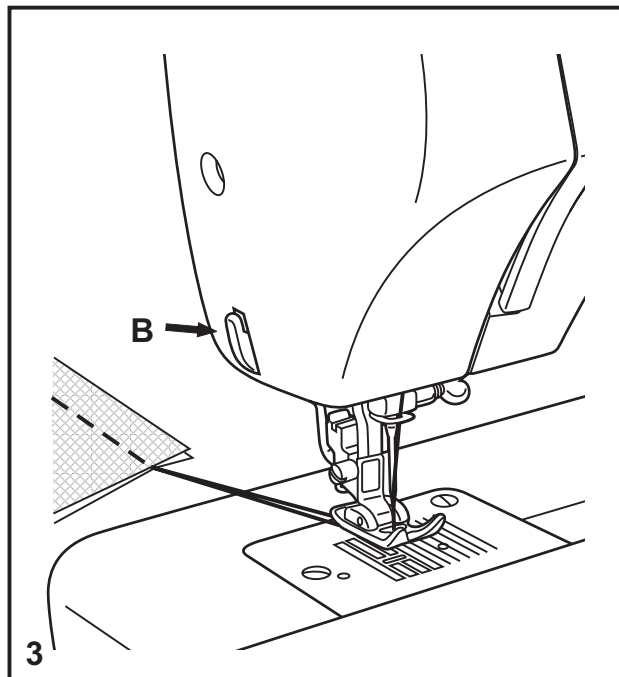
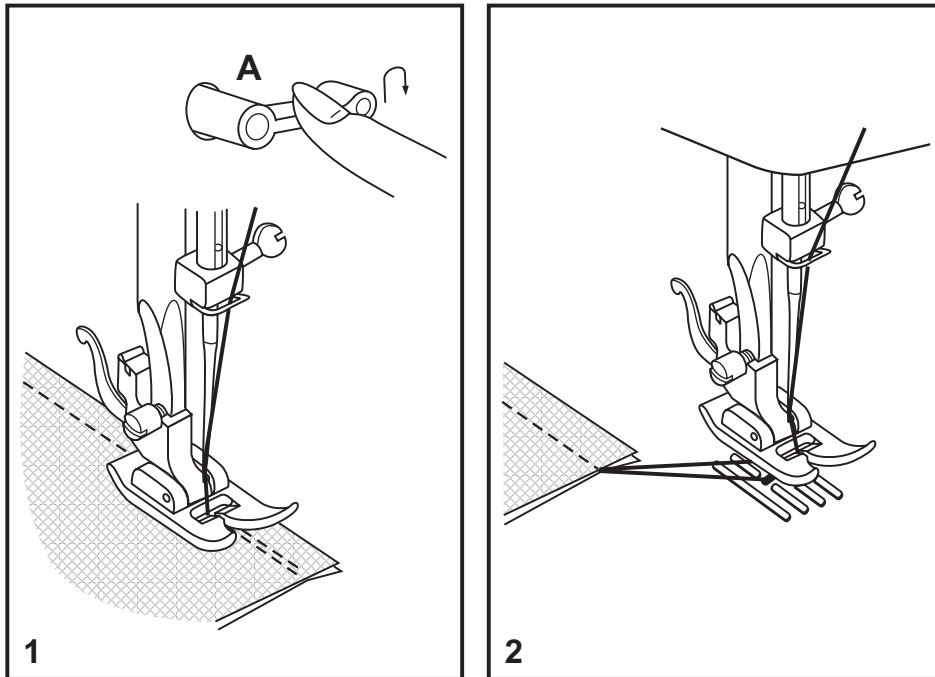

F Couture en sens inverse

Afin de renforcer le début et la fin d'une couture, mettre en position basse la commande d'inversion de couture.

Faire quelques points en sens inverse. Lâcher la commande et la machine reprend la couture vers l'avant (A). (1)

Pour retirer le travail en cours

Tourner le volant dans le sens anti-horaire afin d'amener le releveur de fil à sa position la plus élevée, lever le pied presseur et retirer le travail se trouvant en arrière du pied presseur et de l'aiguille. (2)

Pour couper le fil

Tirer sur les deux fils à l'arrière du pied presseur. Les guider le long de la plaque frontale et les placer dans le coupe-fil (B). Tirer les fils vers le bas pour couper. (3)

GR Ραφη προς τα πισω

Για να στερεώσετε την αρχή και το τέλος της ραφής, πατήστε προς τα κάτω το μοχλό ραφής προς τα πίσω (A).

Ράψτε μερικές ραφές προς τα πίσω. Απελευθερώστε το μοχλό και η μηχανή θα ράβει πάλι προς τα εμπρός (1).

Αφαιρεση εργασιας

Γυρίστε τη χειροκίνητη ρόδα αριστερόστροφα για να φέρετε τον πετεινό στην ψηλότερη θέση, ανασηκώστε το ποδαράκι πίεσης και αφαιρέστε την εργασία πίσω από το ποδαράκι πίεσης και τη βελόνα (2).

Κοψιμο της κλωστης

Τραβήξτε τις κλωστές πίσω από το ποδαράκι πίεσης. Οδηγήστε τις κλωστές στην πλευρά του πλαισίου μετώπης και μέσα στον κόφτη κλωστής (B). Τραβήξτε τις κλωστές προς τα κάτω για να κοπούν (3).

GB Matching needle/ fabric/ thread

NEEDLE, FABRIC, THREAD SELECTION GUIDE

NEEDLE SIZE	FABRICS	THREAD
9-11 (70-80)	Lightweight fabrics-thin cottons, voile, serge, silk , muslin, Qiana, interlocks, cotton knits, tricots, jerseys, crepes, woven polyester, shirt & blouse fabrics.	Light-duty thread in cotton, nylon ,polyester or cotton wrapped polyester.
11-14 (80-90)	Medium weight fabrics-cotton, satin, kettlecloth, sailcloth, double knits, lightweight woollens.	Most threads sold are medium size and suitable for these fabrics and needle sizes. Use polyester threads on synthetic materials and cotton on natural woven fabrics for best results. Always use the same thread on top and bottom.
14 (90)	Medium weight fabrics-cotton duck, woolen, heavier knits, terrycloth, denims.	
16 (100)	Heavyweight fabrics-canvas, woollens, outdoor tent and quilted fabrics, denims, upholstery material (light to medium).	
18 (110)	Heavy woollens, overcoat fabrics, upholstery fabrics, some leathers and vinyls.	Heavy duty thread, carpet thread. (Use heavy foot pressure-large numbers.)

IMPORTANT: Match needle size to thread size and weight of fabric.

NEEDLE, FABRIC SELECTION

NEEDLES	EXPLANATION	TYPE OF FABRIC
SINGER 2020	Standard sharp needles. Sizes range thin to large. 9 (70) to 18 (110).	Natural woven fabrics-wool, cotton, silk, etc. Qiana. Not recommended for double knits.
SINGER 2045	Semi-ball point needle, scarfed. 9 (70) to 18 (110).	Natural and synthetic woven fabrics, polyester blends. Knits-polyesters, interlocks, tricot, single and double knits. Also sweater knits, Lycra, swimsuit fabric, elastic.
SINGER	Twin Needle.	Woven fabrics and knits.
SINGER	Leather needles. 12 (80) to 18 (110)	Leather, vinyl, upholstery. (Leaves smaller hole than standard large needle.)

Note twin needle:

1. Twin needles, can be purchased for utility and decorative work.
2. When sewing with twin needles, the stitch width dial should be set at less than "3".
3. For best sewing results always use genuine SINGER needles.
4. Replace needle often (approximately every other garment) and/ or at first thread breakage or skipped stitches.

F Table de correspondance de l'aiguille, du tissu et du fil

GUIDE DE SÉLECTION DE L'AIGUILLE, DU TISSU ET DU FIL

DIMENSIONS DE L'AIGUILLE	TISSUS	FIL
9-11 (70-80)	Tissus légers, cotons légers, voile, serge, soie, mousseline, Qiana, tissu interlock, tricot de coton, tricot, jerseys, crêpes, polyester tissé, tissus pour chemises et blouses.	File de coton léger, nylon, polyester ou de coton enrobé de polyester.
11-14 (80-90)	Tissus d'épaisseur moyenne, coton, satin, kettlecloth, tissu de marine, jersey double, lainages légers	La plupart des types de fil vendus sont de calibre moyen et conviennent pour ces tissus et dimensions d'aiguille. Utiliser le fil en polyester pour les tissus synthétiques et en coton pour les tissus naturels tissés afin d'avoir les meilleurs résultats. Toujours utiliser le même fil pour le fil supérieur et inférieur.
14 (90)	Tissus d'épaisseur moyenne, ciré en coton, lainages, jerseys plus épais, tissus éponges, jeans	
16 (100)	Tissus épais, canevas, lainages, tente et tissus pour courtepointe, jeans, tissus pour rembourrage (légers à moyens).	
18 (110)	Lainages épais, tissus pour pardessus, tissus pour rembourrage, certains cuirs et vinyles.	Fil résistant, fil pour tapis. (Appliquer une forte pression sur le pied-valeurs élevées)

IMPORTANT: Appareiller les dimensions de l'aiguille avec celles du fil et du poids du tissu.

SÉLECTION DE L'AIGUILLE ET DU TISSU

AIGUILLES	EXPLICATIONS	TYPE DE TISSU
SINGER 2020	Aiguille pointue réglementaire. La dimension varie de fine à grande. 9 (70) à 18 (110).	Tissus naturels tissés-laine, coton, soie, etc. Qiana. N'est pas recommandé pour les jerseys doubles.
SINGER 2045	Aiguille à pointe ronde. 9 (70) à 18 (110).	Tissus naturels et synthétiques tissés, mélanges polyester, tricot en polyester, tissu interlock, jerseys simples et doubles. Également, tissus en lycra, tissus pour costumes de bain, tissus élastiques.
SINGER 2025	Aiguille jumelée.	Tissus tissés et tricot.
SINGER 2032	Aiguilles pour cuir 12 (80) à 18 (110).	Cuir, vinyle, tissus pour rembourrage. (Fait des plus petits trous que les grandes aiguilles standard).

NOTE:

1. Les aiguilles jumelées peuvent être achetées pour faire des travaux décoratifs d'usage courant.
2. Lors d'une couture faite avec une aiguille jumelée, la largeur du point doit être réglée sur une valeur inférieure à "3" au moyen de la molette de commande de largeur de point.
3. Pour de meilleurs résultats, n'utiliser que des aiguilles authentiques Singer.
4. Remplacer l'aiguille souvent (approximativement, pour chaque travail de couture de vêtement) et/ ou en cas de bris ou de points manqués.

GR Ταιριασμα βελονας / υφασματος / κλωστης

ΟΔΗΓΟΣ ΕΠΙΛΟΓΗΣ ΒΕΛΟΝΑΣ / ΥΦΑΣΜΑΤΟΣ / ΚΛΩΣΤΗΣ

ΜΕΓΕΘΟΣ ΒΕΛΟΝΑΣ	ΥΦΑΣΜΑΤΑ	ΚΛΩΣΤΗ
9-11 (70 80)	Λεπτά βαμβακερά υφάσματα, βούαλ, σεργ, μεταξωτά, μουσελίνα, qiana, interlocks, βαμβακερά πλεκτά, τρικότ, ζέρσεϋ, κρεπ, μάλλινα πολυέστερ, υφάσματα πουκαμίσων και μπλουζών.	Λεπτή βαμβακερή κλωστή, νάιλον, πολυεστερική ή πολυεστερική επενδυμένη με βαμβάκι.
11-14 (80 90)	Μεσαίου βάρους υφάσματα βαμβακερά, σατέν, κοτλέ, ναυτικά ρούχα, διπλά πλεκτά, ελαφρά μάλλινα.	Οι περισσότερες κλωστές που πωλούνται στο εμπόριο είναι μεσαίου μεγέθους και κατάλληλες για τα υφάσματα αυτά και αυτά τα μεγέθη βελονών.
14 (90)	Μεσαίου βάρους βαμβακερά υφάσματα με πούπουλα, μάλλινα, βαρύτερα πλεκτά, τεριλέν, τζιν.	Να χρησιμοποιείτε πολυεστερικές κλωστές σε συνθετικά υλικά και βαμβακερές σε φυσικά υφάσματα για καλύτερα αποτελέσματα.
16 (100)	Βαριά υφάσματα, μάλλινα, υφάσματα τεντών και παπλωμάτων καπιτονέ, τζιν, υλικά ταπετσαρίας (ελαφρά έως μεσαία).	Να χρησιμοποιείτε πάντοτε την ίδια κλωστή για το εμπρός και το πίσω μέρος.
18 (110)	Βαριά μάλλινα, υφάσματα παλτών, υφάσματα ταπετσαρίας, μερικά δέρματα και βινύλια.	Γερή κλωστή, κλωστή για χαλιά.(Να χρησιμοποιείτε μεγάλα νούμερα ποδιών πίεσης).

ΣΗΜΑΝΤΙΚΟ: Ταιριάξτε το μέγεθος της βελόνας με το μέγεθος της κλωστής και το βάρος του υφάσματος.

ΕΠΙΛΟΓΗ ΒΕΛΟΝΑΣ, ΥΦΑΣΜΑΤΟΣ



ΒΕΛΟΝΕΣ	ΕΠΕΞΗΓΗΣΗ	ΤΥΠΟΣ ΥΦΑΣΜΑΤΟΣ
SINGER 2020	Κοινές μυτερές βελόνες. Τα μεγέθη ποικίλουν από λεπτές έως μεγάλες. 9 (70) έως 18 (110)	Φυσικά βαμβακερά πλεκτά υφάσματα, βαμβακερά, μεταξωτά. Κλπ. Qiana δεν συνιστάται για διπλά πλεκτά.
SINGER 2045	Βελόνες ημισφαιρικής μύτης. 9 (70) έως 18 (110)	Φυσικά και συνθετικά υφάσματα, πολυεστερικά. Πολυεστερικά πλεκτά, τρικότ, μονά και διπλά πλεκτά.
SINGER 2025	Δίδυμη βελόνα	Μάλλινα υφάσματα και πλεκτά.
SINGER 2032	Βελόνες για δέρματα. 11 (80) έως 18 (110)	Ταπετσαρίες δερμάτινες, βινυλίου. (Αφήνει μικρότερη τρύπα από κοινή μεγάλη βελόνα).

Σημειώσεις για τη δίδυμη βελόνα:

1. Δίδυμες βελόνες μπορείτε να προμηθευτείτε για εργασίες γενικής χρήσης και διακοσμητικές.
2. Όταν ράβετε με τις δίδυμες βελόνες, ο επιλογέας πλάτους βελονιάς πρέπει να τεθεί σε ένδειξη μικρότερη του "3".
3. Για καλύτερα αποτελέσματα ραψίματος να χρησιμοποιείτε πάντοτε αυθεντικές βελόνες SINGER.
4. Να αντικαθιστάτε τη βελόνα συχνά (περίπου κάθε καινούργιο ρούχο) και / ή στο πρώτο σπάσιμο της κλωστής ή όταν αρχίσει να αφήνει βελονιές.



GB How to choose your pattern

For center needle straight stitch select pattern "  " with pattern selector dial. Adjust the stitch length with the stitch length dial. You may choose left needle position, by selecting pattern "  ".

For zigzag stitch, select pattern "  " with pattern selector dial. Adjust the stitch length according to the fabric being used.

To obtain any of the other patterns shown on the stitch selection panel, select the stitch with the pattern selector dial. Adjust the stitch length with the stitch length dial.

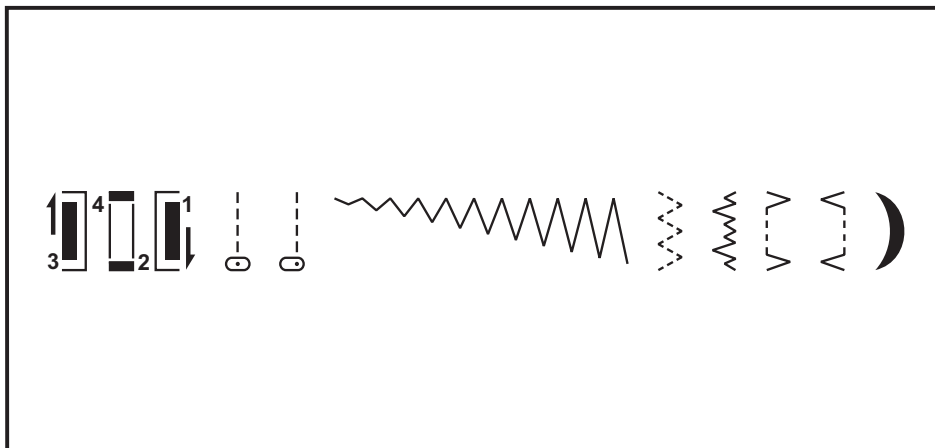
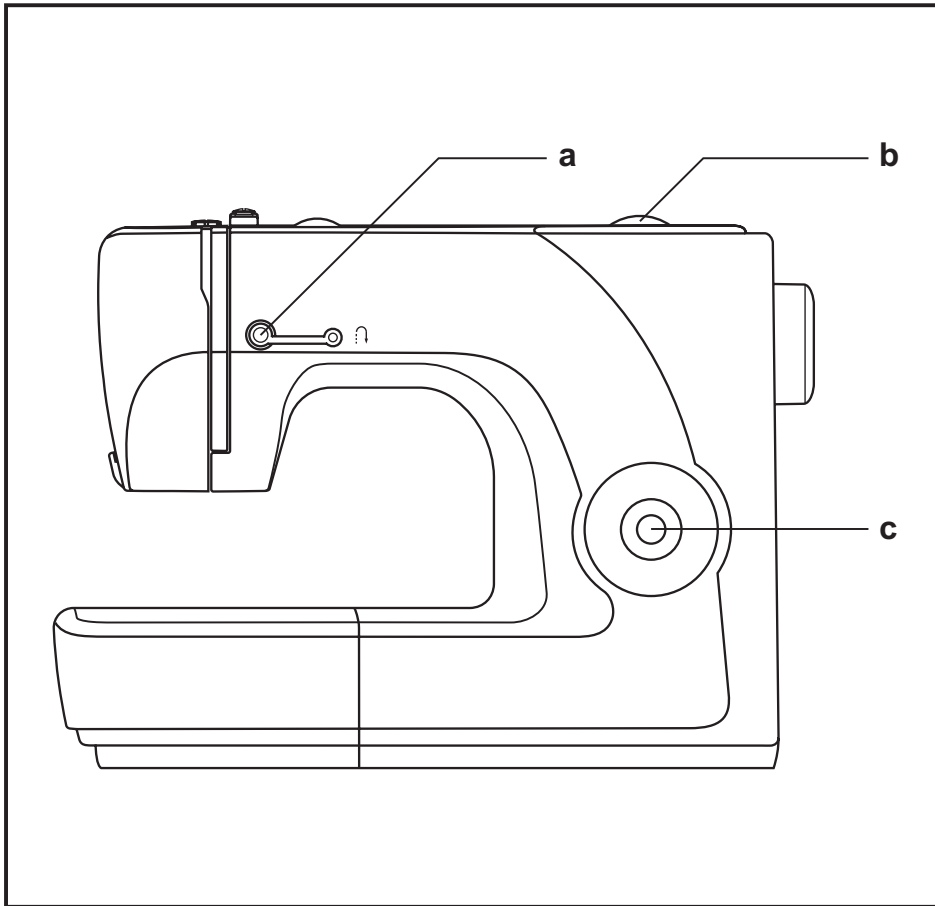



- a. Reverse sewing lever
- b. Stitch length dial
- c. Pattern selector dial

F Comment choisir vos points

Pour les points droits, choisir le type "  " avec le sélecteur règle-point.

Régler la longueur du point.

Vous pouvez choisir la position d'aiguille à gauche en prenant le modèle "  "



Pour les points zigzag, choisir le type "  " avec le sélecteur règle-point.

Régler la longueur en fonction du tissu utilisé.

Pour obtenir tout autre type de point indiqué sur le panneau de sélection des points, choisir le point à l'aide du sélecteur règle-point. Régler la longueur du point.

- a. Manette d'inversion
- b. Molette de commande de longueur de point
- c. Sélecteur règle-point

GR Πως να επιλεγείτε το σχέδιο σας

Για ίσια βελονιά επιλέξτε το σχέδιο "  " με τον επιλογέα σχεδίου. Ρυθμίστε το μήκος βελονιάς με τον επιλογέα μήκους βελονιάς. Μπορείτε να επιλέξετε την αριστερή θέση βελόνας, επιλέγοντας το σχέδιο "  ".

Για ζιγκ-ζαγκ βελονιά, επιλέξτε το σχέδιο "  " με τον επιλογέα σχεδίου. Ρυθμίστε το μήκος βελονιάς ανάλογα με το ύφασμα που χρησιμοποιείτε.

Για να επιτύχετε κάποιο από τα άλλα σχέδια που εμφανίζονται στην οθόνη επιλογής βελονιάς, επιλέξτε τη βελονιά με τον επιλογέα σχεδίου.

Ρυθμίστε το μήκος βελονιάς με τον επιλογέα ρύθμισης μήκους.

- a. Μοχλός ραφής προς τα πίσω
- b. Επιλογέας μήκους βελονιάς
- c. Επιλογέας σχεδίου

GB Straight stitching and needle position

Turn the stitch selection dial so that the pointer is set to the straight stitch position.

Choose your needle position, from center needle position or right needle position.

Generally speaking, the thicker the fabric, thread and needle, the longer the stitch should be. For a fine stitch set length at "1" or "2".

For gathering set to straight stitch, with stitch length at "4".

Do 2 rows of stitching $\frac{1}{4}$ of an inch apart. Remove from machine, hold bobbin thread and gather fabric to desired fullness.

Topstitching

Topstitching is used to embellish a variety of projects. Sew $\frac{1}{4}$ of an inch from the edge of your garment or seam to topstitch.

Turn the stitch selection dial so that the pointer is set to the straight stitch position. Choose center needle position.

For topstitching variable stitch length can be used. Use the all purpose foot to perform this function.

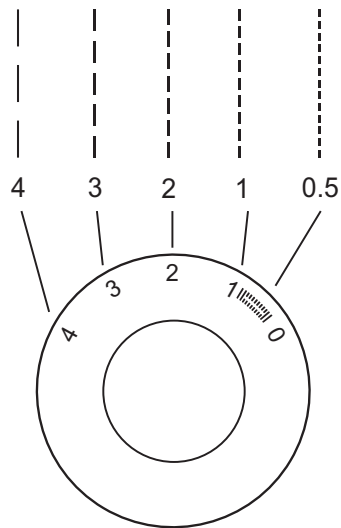
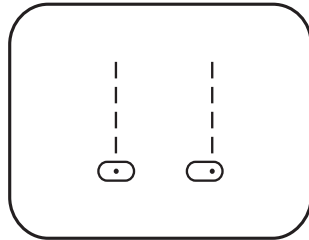

F Couture au point droit et position d'aiguille

Tournez le sélecteur règle-point jusqu'à ce que l'écran montre la position du point droit.

Choisissez votre position d'aiguille, soit la position d'aiguille centre, soit la position de droite.

En général, plus épais seront le tissu, le fil et l'aiguille, plus long sera le point. Pour point fin régler la longueur de point entre "1" et "2".

Pour froncer, régler au point droit, longueur de point à "4".

Cousez 2 rangs parallèles et ensuite tirez sur le fil de canette pour froncer le tissu.

Surpiqûre

Vous pouvez embellir vos vêtements et autres projets avec les surpiqûres.

Piquer 7 mm du bord de votre couture ou vêtement.

Régler le cadran de point au point droit. Sélectionner la position d'aiguille au milieu.

Pour les surpiqûres choisissez la longueur de point désiré.

GR Ισιο γαζι και θέση βελονας

Γυρίστε τον επιλογέα βελονιάς έτσι ώστε η οθόνη βελονιάς να δείξει τη θέση της ευθείας βελονιάς.

Επιλέξτε τη θέση βελόνας, από την κεντρική θέση βελόνας ή από η δεξιά θέση βελόνας.

Γενικά μιλώντας, όσο πιο πυκνό το ύφασμα, κλωστή και βελόνα, τόσο πιο μεγάλη θα πρέπει να είναι η βελονιά. Για μια τέλεια βελονιά ρυθμίστε το μήκος στο "1" ή στο "2".

Για σούρωμα ρυθμίστε στην ευθεία βελονιά, με μήκος βελονιάς στο "4".

Κάντε 2 σειρές ραψίματος Ό της ίντσας μακριά η μία από την άλλη. Αφαιρέστε από τη μηχανή, κρατήστε την κάτω κλωστή και σουρώστε το ύφασμα στο επιθυμητό γέμισμα.

ΠΑΝΩΒΕΛΟΝΙΑ

Η πανωβελονιά χρησιμοποιείται για την προσθήκη λεπτομερειών σε ποικίλα σχέδια. Ράψτε Ό της ίντσας από την άκρη του ρούχου σας ή ράψτε για πανωβελονιά.

Γυρίστε τον επιλογέα βελονιάς έτσι ώστε η οθόνη βελονιάς να ρυθμιστεί στην θέση ευθείας βελονιάς. Επιλέξτε την κεντρική θέση βελόνας. Για πανωβελονιά μπορούν να χρησιμοποιηθούν πολλά μήκη βελονιάς. Χρησιμοποιήστε το ποδαράκι γενικής χρήσης για αυτή τη λειτουργία.

GB Zig-zag stitching

Turn the pattern selector dial to "  ". (1)

Function of stitch length dial while zigzaging

The density of zigzag stitches increase as the setting of stitch length dial approaches "0".

Neat zigzag stitches are usually achieved at "2.5" or below.

Dense zigzag stitches (close together) are referred to as a satin stitch. (2)

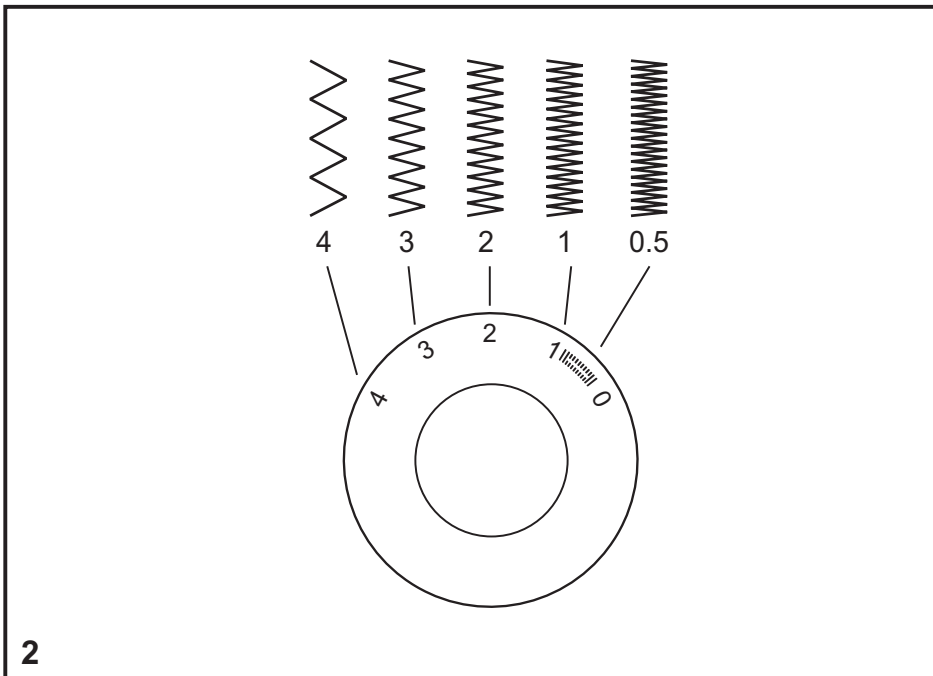
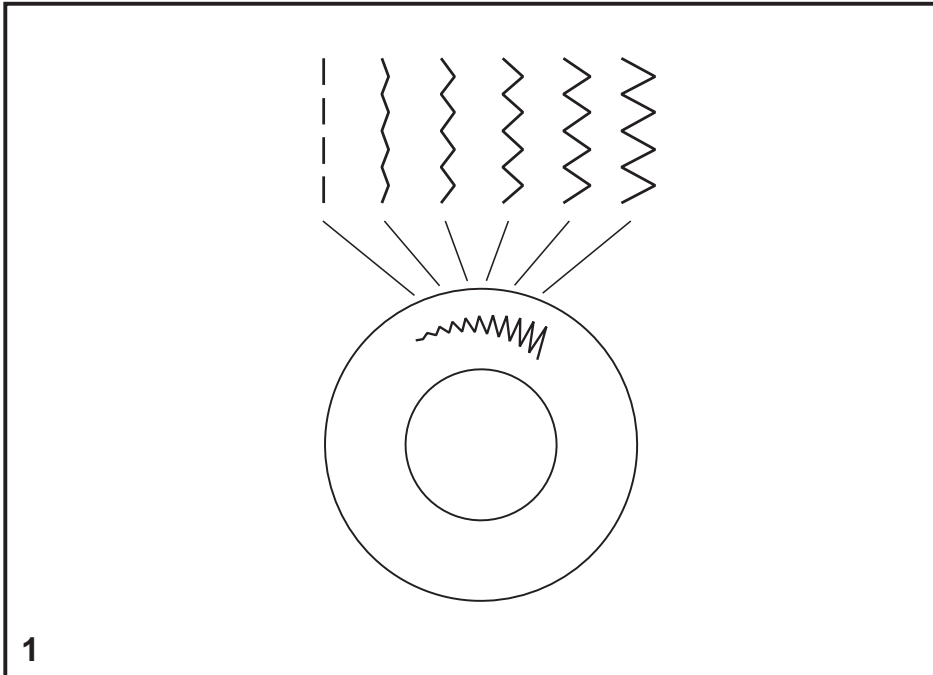

F Point zigzag

Régler le sélecteur règle-point à "  ". (1)

Fonction de la molette de commande de longueur de point pour points zigzag

La densité des points zigzag augmente au fur et à mesure que le réglage de longueur de point se rapproche de la valeur "0".

Les points zigzag nets sont habituellement obtenus avec une valeur égale ou inférieure à "2.5".

Les points zigzag rapproché (ensemble), sont attribués au point bourdon. (2)

GR Ζιγκ-ζαγκ γαζι

Γυρίστε τον επιλογέα σχεδίου στο "  " (1).

Λειτουργία επιλογέα μήκους βελονιάς ενώ κάνετε ζιγκ-ζαγκ

Η πυκνότητα των ζιγκ-ζαγκ γαζιών αυξάνεται καθώς η τοποθέτηση του επιλογέα μήκους βελονιάς πλησιάζει το "0".

Καθαρές ζιγκ-ζαγκ βελονιές πετυχαίνονται συνήθως στα "2.5" ή χαμηλότερα.

Οι πυκνές ζιγκ-ζαγκ βελονιές (πολύ κοντά ή μια στην άλλη) αναφέρονται και ως σατέν βελονιές (2).

GB Blind hem/ Lingerie stitch

For hems, curtains, trousers, skirts, etc.

∞∞∞ Blind hem for stretch fabrics.

∧...∧ Blind hem/ lingerie for firm fabrics.

∇...∇ Reverse blind hem/ lingerie for firm fabrics.

Note:

It takes practice to sew blind hems. Always make a sewing test first.

Turn up the hem to the desired width and press. Fold back (as shown in Fig. 1) against the right side of the fabric with the top edge of the hem extending about 5 mm. (1/5") to the right side of the folded fabric.

Start to sew slowly on the fold, making sure the needle touches slightly the folded top to catch one or two fabric threads (2).

Unfold the fabric when hemming is completed and press.

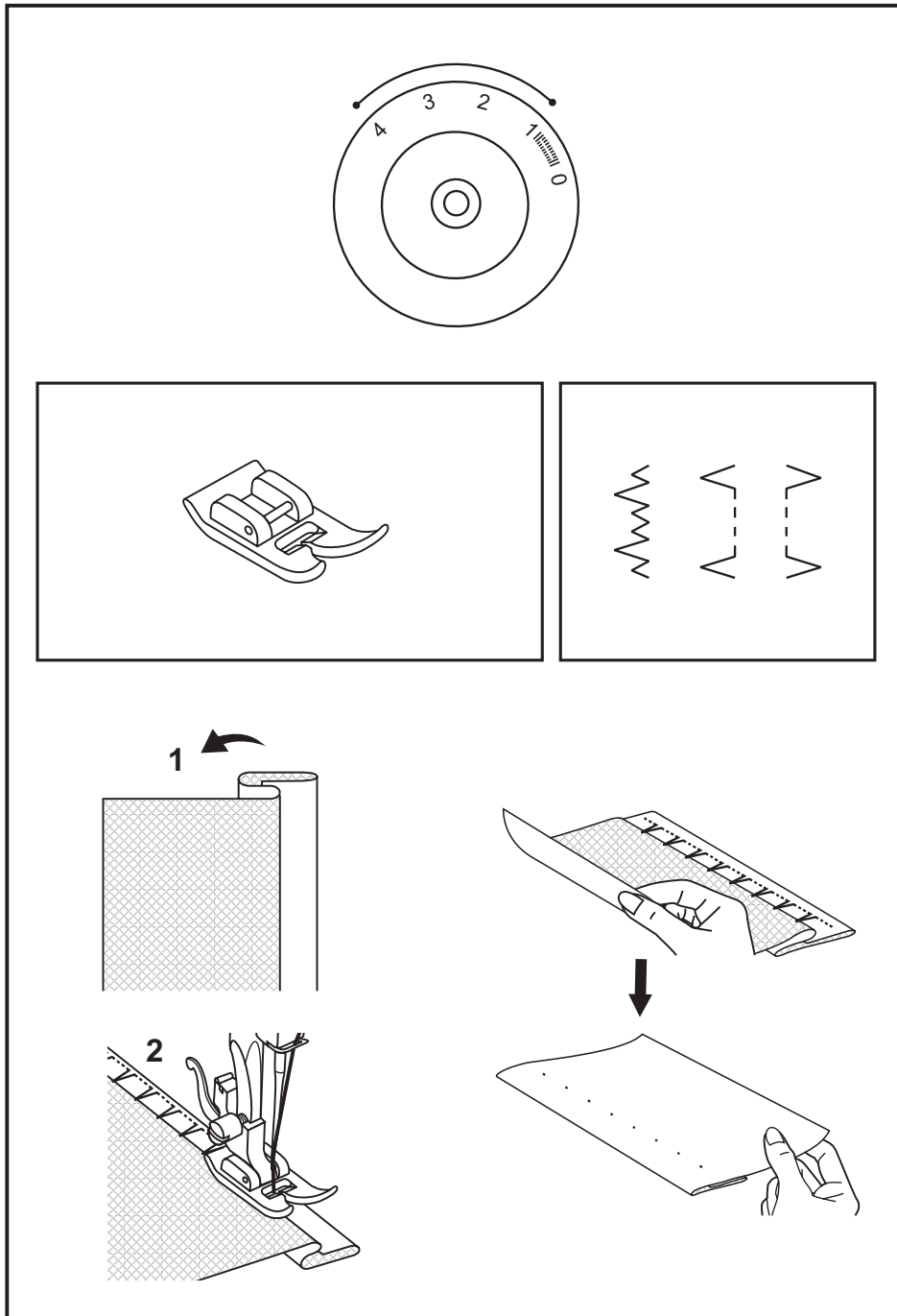

F Ourlet invisible et point de lingerie

Pour ourlet, rideaux, pantalons, jupes, etc.

Λ...Λ Ourlets invisible pour tissu élastique.

Λ...Λ Ourlets invisible/ lingerie pour tissu ferme.

∇...∇ En sens inverse ourlets invisible/ lingerie pour tissu ferme.

Note:

Il vous faut plusieurs pratiques pour coudre les ourlets invisible. Faire toujours quelques essais avant la couture.

Plier l'ourlet à la largeur désirée et presser.

Replier l'ourlet contre l'endroit de l'ouvrage de sorte que la lisière supérieure de l'ourlet dépasse d'environ 5mm (1/5") sur le côté droit de l'ouvrage. (fig. 1)

Placer l'ouvrage sous le pied-de-biche. Tourner le volant vers l'avant jusqu'à la position extrême gauche de l'aiguille. Celle-ci ne doit piquer que sur le bord du pli. Si ce n'est pas le cas, rectifier la position de l'ouvrage. Piquer lentement et guider soigneusement l'ouvrage afin que la position ne se trouve à aucun moment modifiée. (fig. 2)

Déplier le tissu à la fin de la couture et presser.

GR Κρυφοβελονια / γαζι εσωρουχων

Για στριφώματα, κουρτίνες, παντελόνια, πουκάμισα, κ.λ.π.

Λ...Λ Κρυφοβελονιά για ελαστικά υφάσματα.

Λ...Λ Κρυφοβελονιά / εσώρουχα για σφικτά υφάσματα.

∇...∇ Ανάποδη κρυφοβελονιά / εσώρουχα για σφικτά υφάσματα.

Σημείωση:

Πρέπει να κάνετε εξάσκηση για να ράψετε κρυφοβελονιά. Πάντοτε να κάνετε πρώτα μια δοκιμή.

Γυρίστε το στρίφωμα προς τα πάνω στο επιθυμητό πλάτος και πιέστε. Διπλώστε (όπως φαίνεται στην εικόνα 1) έναντι της δεξιάς πλευράς του υφάσματος με την πάνω άκρη του στριφώματος να εξέχει 5mm (1/5") στην δεξιά άκρη του διπλωμένου υφάσματος.

Ξεκινήστε να ράβετε αργά πάνω στο δίπλωμα, βεβαιώνοντας ότι η βελόνα ακουμπάει ελαφρώς την διπλωμένη άκρη για να πιάσει μία ή δύο κλωστές υφάσματος (2).

Ξεδιπλώστε το ύφασμα όταν το στρίφωμα ολοκληρωθεί και πιέστε.

GB Sewing on buttons

Install the darning plate. (1)

Change presser foot to button sewing foot (2).

Position the work under the foot.

Place the button in the desired position and lower the foot.

Set the pattern selector knob on "Z" and sew a few securing stitches. Select one of the two narrow zig zag patterns according to the distance between the two holes of the button. Turn the handwheel to check if the needle goes into the right and the left hole of the button without hitting the button.

Slowly sew on the button with about 10 stitches.

Select pattern "Z" and sew a few securing stitches (3).

If a shank is required, place a darning needle on top of the button and sew (4). For buttons with 4 holes, sew through the front two holes first (3), push the work forward and then sew through the back two holes (4).

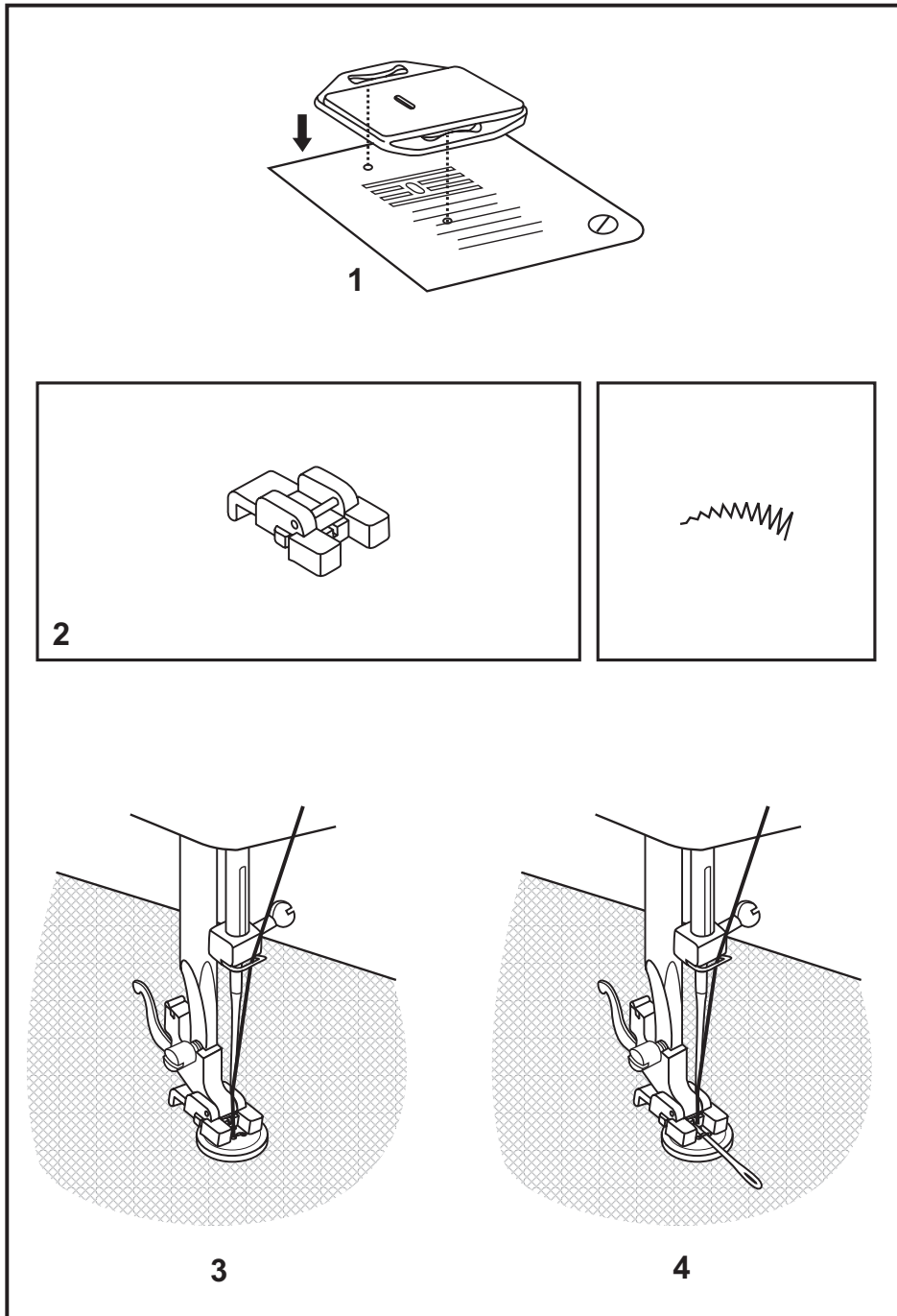

F Pose des boutons

Placer la plaquette de reprisage sur la plaque aiguille. (1)

Pied pour la pose de boutons. (2)

Placer le tissu sous le pied.

Poser le bouton à la position désirée et baisser le pied.

Régler le sélecteur de modèles sur "  " et coudre quelques points de sécurité. Choisir un des 2 modèles zigzag étroits selon la distance entre les 2 boutonnières. Tourner le volant pour voir si l'aiguille passe dans les côtés droit et gauche du bouton sans heurter le bouton.

Coudre doucement sur le bouton avec environ 10 points.

Choisir le modèle "  " et coudre quelques points de sécurité. (3)

Si une tige de maintien est requise, placer une aiguille de reprisage sur la partie supérieure et coudre (4). Pour les boutons à 4 trous, coudre d'abord au travers des deux trous avant (3), pousser le tissu puis coudre au travers des deux autres trous. (4)

GR Ραψιμο κουμπιών

Τοποθετήστε την πλάκα καρικώματος (1).

Αλλάξτε το ποδαράκι πίεσης με το ποδαράκι πίεσης για κουμπιά (2).

Τοποθετήστε την εργασία σας κάτω από το ποδαράκι. Ρυθμίστε το κουμπί επιλογής σχεδίων στη θέση "  " και ράψτε μερικές βελονιές σαν στερέωμα. Επιλέξτε ένα από τα δύο στενά ζιγκ-ζαγκ σχέδια ανάλογα με την απόσταση ανάμεσα στις δύο τρύπες του κουμπιού.

Γυρίστε τη χειροκίνητη ρόδα για να ελέγξετε εάν η βελόνα εισέρχεται ακριβώς στην δεξιά και αριστερή τρύπα του κουμπιού χωρίς κανένα εμπόδιο.

Ράψτε αργά πάνω στο κουμπί με 10 περίπου βελονιές.

Επιλέξτε το σχέδιο "  " και ράψτε μερικές βελονιές σας στερέωμα (3).

Εάν απαιτείται βάση, τοποθετήστε μια βελόνα μανταρίσματος στο πάνω μέρος του κουμπιού και ράψτε (4). Για κουμπιά με 4 τρύπες, ράψτε πρώτα τις δύο μπροστινές τρύπες (3), σπρώξτε την εργασία προς τα εμπρός και μετά ράψτε τις δύο πίσω τρύπες (4).

GB Sew 4-step buttonholes

Prepare

1. Take off the all purpose foot and attach the buttonhole foot.
2. Measure diameter and thickness of button and add 0.3 cm (1/8") for bar tacks; mark buttonhole size on fabric.
3. Place fabric under the foot, so that marking on the buttonhole foot aligns with starting marking on fabric. Lower the foot, so that the buttonhole center line marked on the fabric aligns with the center of the buttonhole foot.

Adjust the stitch length dial in the "  " to set stitch density.

Note:

Density varies according to the fabric.
Always test sew a buttonhole on the fabric you are using to sew the buttonhole.

Follow the 4-step sequence changing from one step to another with the stitch pattern selector dial. Take care not to sew too many stitches in stages 2 and 4. Use seam ripper and cut buttonhole open from both ends towards the middle.

Tips:

- Slightly reducing upper thread tension will produce better results.
- Use a backing for fine or stretchy fabrics.
- It is advisable to use heavy thread or cord for stretch or knit fabrics.
- The zig-zag should sew over the heavy thread or cord. (5)

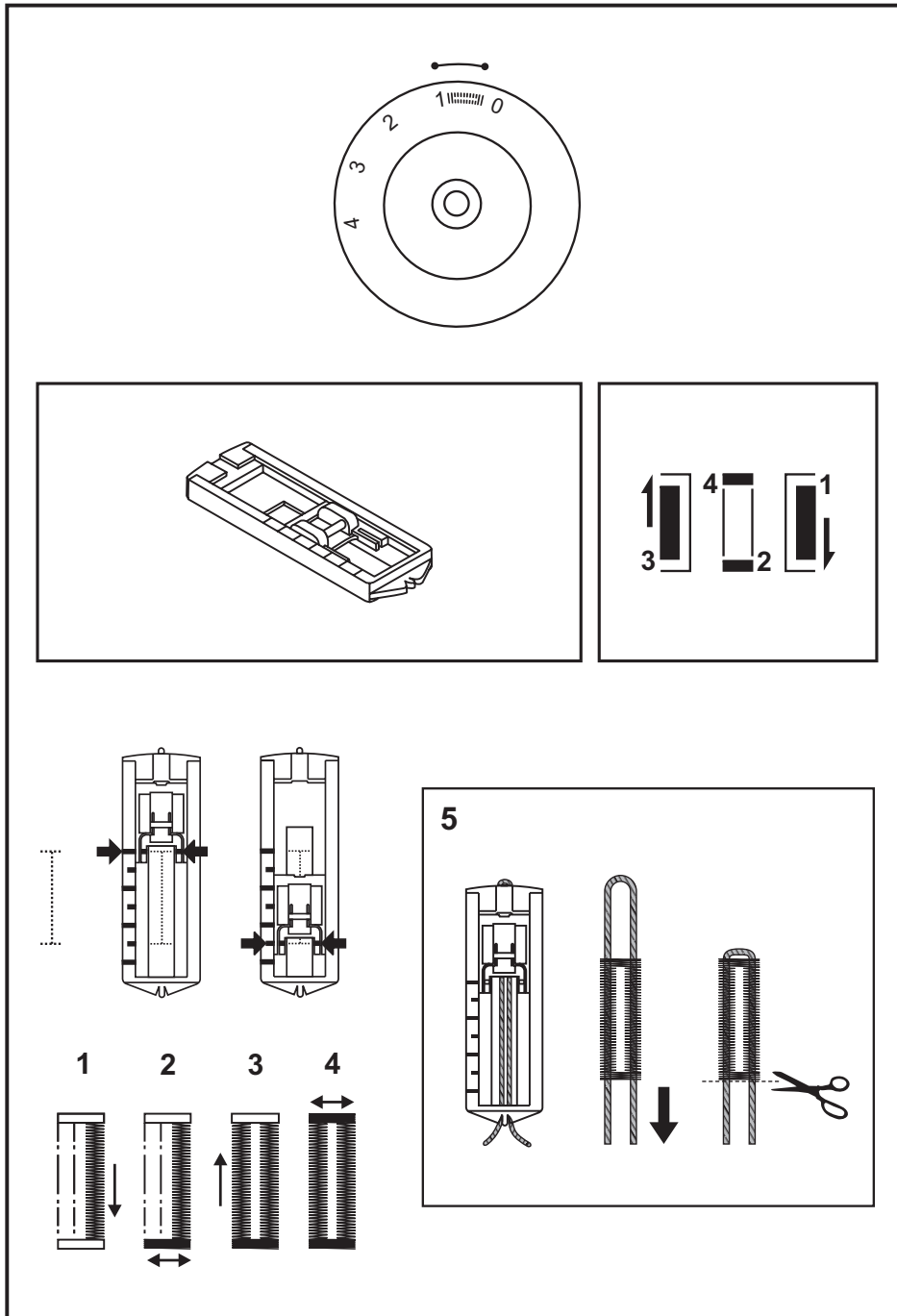

F Comment faire des boutonnières (Boutonnières 4 étapes)

Préparation

1. Enlevez le pied universel et installez le pied boutonnière.
2. Mesurez le diamètre et l'épaisseur du bouton et ajoutez-y 0.3cm (1/8") pour les extrémités; marquez la taille de la boutonnière sur le tissu.
3. Mettez le tissu sous le pied presseur de façon à ce que le repère sur le pied boutonnière coïncide avec la marque du début de la boutonnière sur le tissu. Abaissez le pied presseur de façon à ce que la ligne centrale de la boutonnière marquée sur le tissu coïncide avec la ligne centrale du pied boutonnière.

Mettez le bouton de réglage de la longueur du point sur "  " pour régler la densité du point.

Remarque: La densité varie suivant le tissu. Faites donc toujours un échantillon.

Suivez les 4 étapes de réalisation de la boutonnière en passant d'une étape à l'autre à l'aide du bouton de sélection des points. Veillez à ne pas faire trop de points aux étapes 2 et 4. Ouvrez la boutonnière à l'aide de votre découpeur: commencez toujours aux extrémités de la boutonnière et allez vers le centre.

Conseils :

- Diminuez légèrement la tension du fil supérieur pour obtenir de meilleurs résultats.
- Renforcez les tissus fins ou extensibles.
- Il est conseillé d'utiliser un fil épais ou un cordonnet pour les tissus stretch ou le tricot.
- Le zigzag de la boutonnière devrait recouvrir ce fil épais ou ce cordonnet. (5)

GR Κουμποτρυπες τεσσαρων φασεων

Προετοιμασία

1. Απομακρύνετε το ποδαράκι γενικής χρήσης και τοποθετήστε το ποδαράκι κουμπότρυπας.
2. Μετρήστε την διάμετρο και την πυκνότητα του κουμπιού και προσθέστε 0.3εκ. (1/8") για στερέωμα. Μαρκάρετε το μέγεθος της κουμπότρυπας στο ύφασμα.
3. Τοποθετήστε το ύφασμα κάτω από το ποδαράκι, έτσι ώστε το μαρκάρισμα στο ποδαράκι κουμπότρυπας να ευθυγραμμιστεί με το μαρκάρισμα εκκίνησης στο ύφασμα. Κατεβάστε το ποδαράκι, έτσι ώστε η μαρκαρισμένη κεντρική γραμμή της κουμπότρυπας στο ύφασμα να ευθυγραμμιστεί με το κέντρο του ποδιού κουμπότρυπας.

Ρυθμίστε τον επιλογέα μήκους βελονιάς στη θέση "  " για να ρυθμίσετε την πυκνότητα της βελονιάς.

Σημείωση:

Η πυκνότητα ποικίλει ανάλογα με το ύφασμα.
Πάντοτε να κάνετε μια δοκιμή στο ύφασμα που χρησιμοποιείτε για να ράψετε κουμπότρυπα.

Ακολουθήστε την σειρά 4-βημάτων αλλάζοντας από το ένα βήμα στο άλλο με τον επιλογέα σχεδίου βελονιάς. Προσέξτε να μην ράψετε πολλές βελονιές στα στάδια 2 και 4. Χρησιμοποιήστε το εργαλείο ξηλώματος ραφής και κόψτε την κουμπότρυπα και από τις δύο άκρες προς τα μέσα.

Συμβουλές:

- Μειώνοντας σιγά σιγά την ένταση της πάνω κλωστής θα έχετε καλύτερα αποτελέσματα.
- Χρησιμοποιείτε ένα στήριγμα για τα ελαστικά υφάσματα.
- Συνιστούμε να χρησιμοποιείτε βαριά κλωστή ή κορδόνι για ελαστικά ή πλεκτά υφάσματα.
- Το ζιγκ-ζαγκ θα μπορεί να ράψει πάνω από την βαριά κλωστή ή το κορδόνι (5).

GB Zippers and piping

Set the machine as illustrated.

Dial selector on " 1/4 ".

Change to zipper foot. (1)

Set stitch length control between "1" - "4" (according to thickness of fabric).

The zipper foot can be attached right or left, depending on which side of the foot you are going to sew. (2)

To sew past the zipper tab, lower the needle into the fabric, raise the presser foot and push the zipper tab behind the presser foot. Lower the foot and continue to sew. (2)

It is also possible to sew a length of cord into a bias strip to form a "welt" or piping. (3)

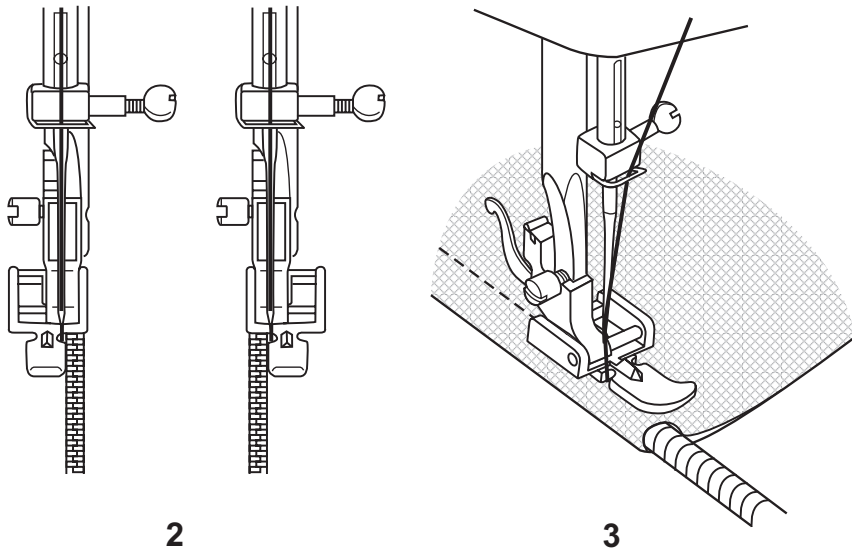
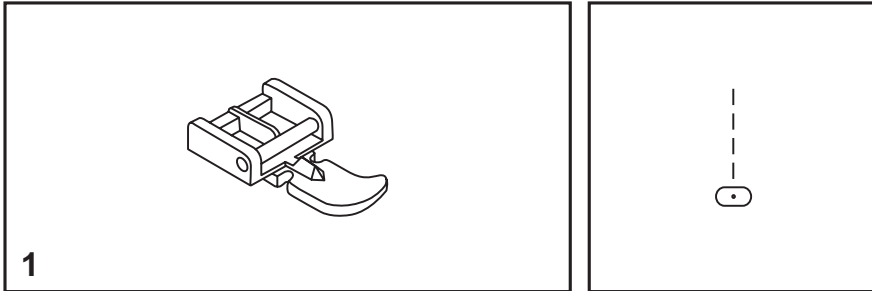
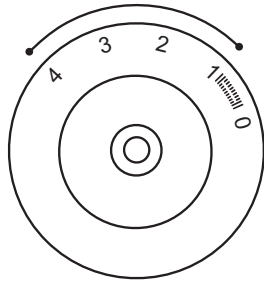

F Fermeture et ganse

Régler le sélecteur de points à "  ".

Changer le pied de fermeture. (1)

Le pied pour fermeture à glissière peut être fixé soit à droite, soit à gauche (2) en fonction du côté du pied/ fermeture à glissière que vous allez coudre.

Pour coudre au delà de la tirette de la fermeture à glissière, abaisser l'aiguille sur le tissu, lever le pied presseur et pousser la tirette de la fermeture à glissière derrière le pied presseur. Abaisser le pied et continuer à coudre.

Il est aussi possible de coudre une longueur de cordon dans un biais afin de former une bordure (3) ou pour fixer un passepoil ou tout autre finition décorative en utilisant cette méthode.

GR Φερμουάρ και σιριπια

Ρυθμίστε την μηχανή όπως φαίνεται στην εικόνα.
Γυρίστε τον επιλογέα στην θέση "  ".

Αλλάξτε το ποδαράκι φερμουάρ (1).

Ρυθμίστε τον διακόπτη μήκους βελονιάς ανάμεσα στο "1" - "4" (ανάλογα με την πυκνότητα του υφάσματος).

Το ποδαράκι φερμουάρ μπορεί να προσαρμοστεί δεξιά ή αριστερά, ανάλογα σε ποια πλευρά του ποδιού θα ράψετε (2).

Για να ράψετε πέρα από το γαντζάκι του φερμουάρ, κατεβάστε τη βελόνα στο ύφασμα, σηκώστε το ποδαράκι πίεσης και σπρώξτε το γαντζάκι πίσω από το ποδαράκι πίεσης. Κατεβάστε το ποδαράκι και συνεχίστε το ράψιμο.

Είναι επίσης δυνατό να ράψετε κατά μήκος ενός σιριπιού λοξά για να δημιουργήσετε μπορντούρα (3).

GB Multi-stitch zig-zag

Sewing on lace and elastic, darning, mending, reinforcing edges.

Set the stitch pattern dial to "  ".

Place patch in position. The stitch length can be shortened to produce very close stitches. (1)

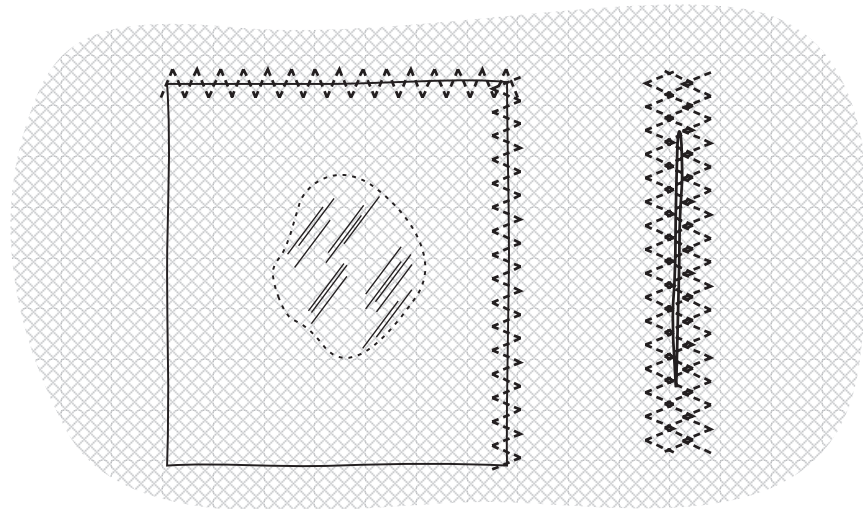
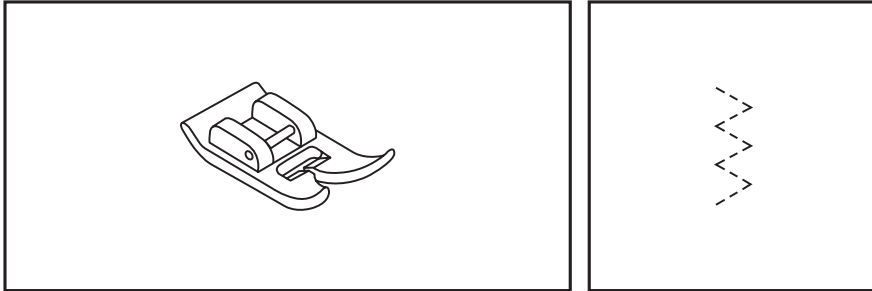
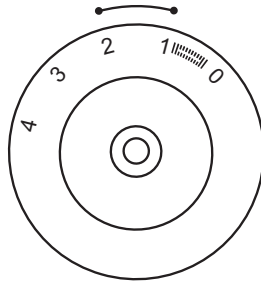

When mending tears, it is advisable to use a piece of backing fabric to reinforce. The stitch density can be varied by adjusting the stitch length. First sew over the center and then overlap on both sides. Depending on the type of fabric and damage, sew between 3 and 5 rows. (2)



1

2

Bar tack

Set the stitch pattern dial to "  " or "  ".

Set the stitch length dial to "1" - "1.5".

This function is used to secure the tops of kick pleats, as well as pocket openings. First use a straight stitch across the top of the pocket or pleat. This seam should be approximately 1/4 to 1/2 of an inch long. Set stitch to zigzag and stitch over the straight stitch backstitch at the beginning and end of stitch to secure ends.

F Point zigzag multipoints

Pour la couture de dentelle et des élastiques, le reprisage, le raccommodage, la pose de pièces, le renforcement de bordures.

Régler le sélecteur de point à "  ".

Positionner la pièce. La longueur du point peut être réduite afin de produire des points très rapprochés. (1)

Pour des raccommodages de déchirures, il est recommandé d'utiliser un morceau de tissu de renfort. Il est possible de varier la densité du point en réglant la longueur du point. Coudre d'abord au centre puis chevaucher sur les deux côtés. En fonction du type de tissu et du dommage, coudre de 3 à 5 rangées. (2)

Bride d'arrêt

Régler le sélecteur de modèles à "  " ou "  ".

Régler le sélecteur longueur de point à "1" - "1.5".

Cette fonction s'applique au plis et à l'ouverture de poches pour renforcer le début de la couture. Avec le point droit, faites une couture de 2.5 à 5 mm à travers le haut du plis ou de la poche, Réglez le point au zigzag et répéter la couture cette fois-ci avec le point zigzag. Faites le point arrière au début et la fin de la couture.

GR Πολλαπλες ραφες ζιγκ-ζαγκ

Για ράψιμο σε δαντέλες και λάστιχα, μαντάρισμα, μπάλωμα, πονταρισιές για την ενίσχυση των άκρων.

Τοποθετήστε τον επιλογέα σχεδίου βελονιάς στην θέση "  ".

Τοποθετήστε το μπάλωμα στη θέση του. Το μήκος βελονιάς μπορεί να κοντύνει για να παράγετε πολύ κλειστά γαζιά (1).

Όταν μαντάρετε σχισίματα, ενδείκνυται να χρησιμοποιείτε ένα κομμάτι φόδρας για ενίσχυση. Η πυκνότητα γαζιού μπορεί να διαφέρει ρυθμίζοντας το μήκος της βελονιάς. Ράψτε πρώτα πάνω στο κέντρο και μετά επικαλύψτε και τις δύο πλευρές. Ανάλογα με τον τύπο του υφάσματος και τη ζημιά, ράψτε μεταξύ 3 και 5 γραμμών (2).

Στερεωμα

Ρυθμίστε τον επιλογέα σχεδίου βελονιάς στη θέση "  " ή "  ".

Ρυθμίστε τον επιλογέα μήκους βελονιάς στο "1" - "1.5".

Αυτή η λειτουργία χρησιμοποιείται για να ασφαλίσετε το πάνω μέρος από τις πιέτες, καθώς επίσης και για τα ανοίγματα των τσεπών. Πρώτα χρησιμοποιείστε ένα ίσιο γαζί κατά μήκος του πάνω μέρους της τσέπης ή της πιέτας. Αυτή η ραφή θα πρέπει να είναι περίπου 0 ή 1/2 της ίντσας μακριά. Ρυθμίστε τη βελονιά σε ζιγκ-ζαγκ και ράψτε πάνω από το ίσιο γαζί. Ράψτε προς τα πίσω στην αρχή και στο τέλος του γαζιού για να στερεώσετε τις άκρες.

GB Free motion darning, stippling

* The darning foot is an optional accessory not included with your machine. (1)

Set the machine as illustrated.

Install the darning plate. (2)

Remove the presser foot clamp. (3)

Attach the darning foot to the presser foot holder. The lever (a) should be behind the needle clamp screw (b). Press the darning foot on firmly from behind with your index finger and tighten the screw (c). (4)

For darning, first sew around the edge of the hole (to secure the threads). (5)

First row: Always work from left to right. Turn work by 1/4 and oversew. A darning hoop is recommended for easier sewing and better results.

Note:

Free motion darning is accomplished without the sewing machine internal feed system. Movement of the fabric is controlled by the operator. It is necessary to coordinate sewing speed and movement of fabric.

Sew a straight or zigzag stitch following your design line. Using the optional darning foot will help guide you as you sew.

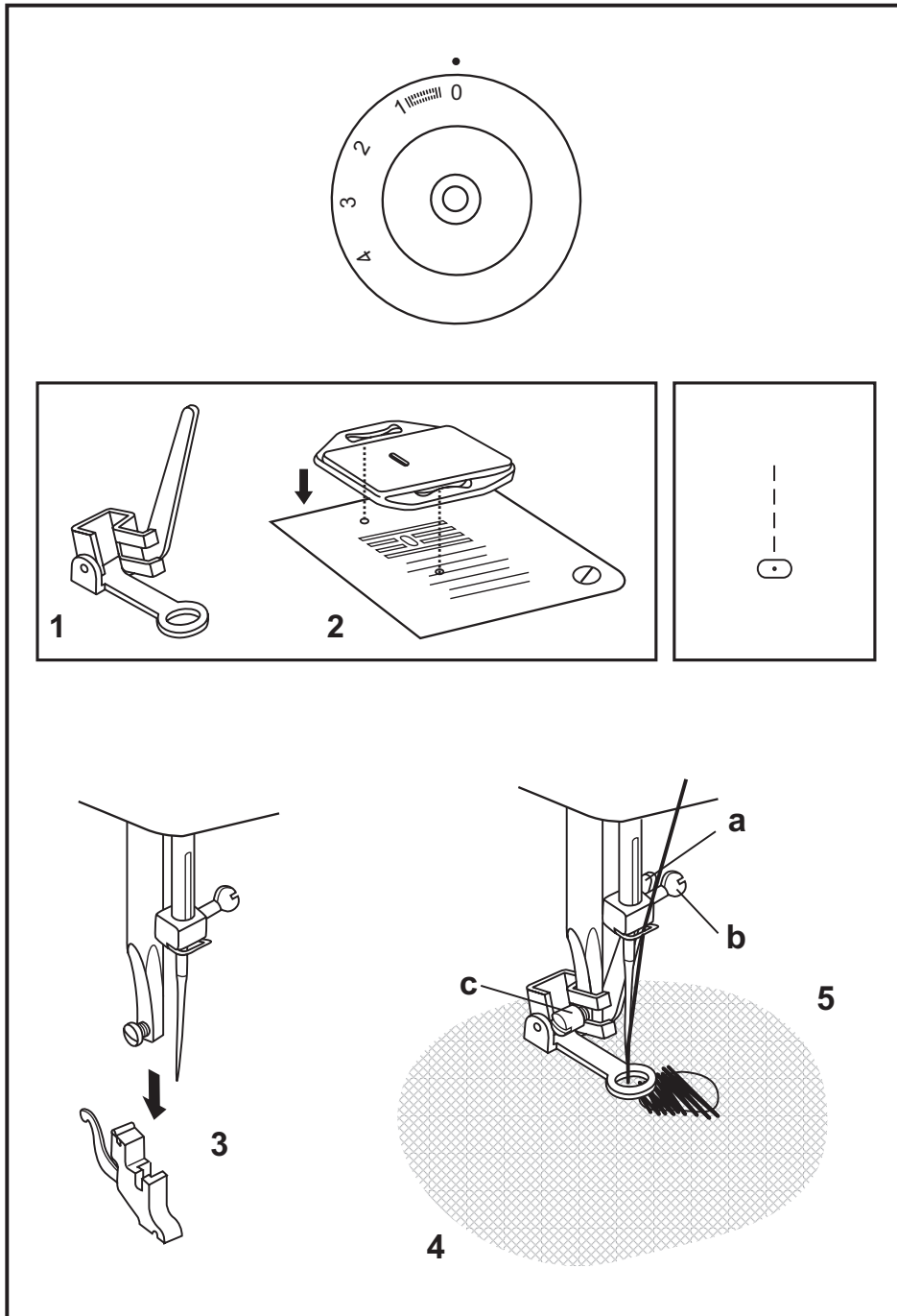

F Raccoromodage

* Le pied de raccoromodage est un accessoire d'option dont votre machine n'est pas équipée. (1)

Régler la machine comme indiqué.

Placer la plaquette de reprisage sur la plaque aiguille. (2)

Retirer le pied presseur et l'attache. (3)

Fixer le pied pour raccoromodage à la tige du pied presseur. Le levier (a) doit se trouver derrière, audessus de la vis de fixation de l'aiguille (b). Avec l'index, appuyer fermement par l'arrière sur le pied a reprisier, puis serrer la vis (c). (4)

Pour raccoromodage

D'abord, coudre autour des bords du trou.

Commencer à gauche pour la première rangée.

Faire des points sur une rangée puis faire un quart de tour de rotation à votre travail et recommencer à coudre. (5)

Note:

Le raccoromodage avec mouvement libre se fait sans utiliser le système d'alimentation interne de la machine à coudre.

L'opérateur contrôle le mouvement du tissu. Il est nécessaire de coordonner la vitesse d'exécution de la couture et le mouvement du tissu.

GR Μανταρισμα με ελευθερες κινήσεις

* Το ποδαράκι μανταρίσματος είναι προαιρετικό εξάρτημα που δεν χορηγείται με τη μηχανή σας (1).

Ρυθμίστε τη μηχανή όπως φαίνεται στην εικόνα.

Τοποθετήστε την πλάκα καρικώματος.

Αφαιρέστε το στέλεχος του ποδιού πίεσης (2).

Προσαρμόστε το ποδαράκι μανταρίσματος στην υποδοχή ποδιού πίεσης. Ο μοχλός (a) θα πρέπει να είναι πίσω από τη βίδα του βελονοπιιάστη (b). Πατήστε το ποδαράκι μανταρίσματος σταθερά από πίσω με το δείκτη του χεριού σας και σφίξτε τη βίδα (c) (4).

Για μαντάρισμα, πρώτα ράψτε γύρω από την άκρη της οπής (για να στερεώσετε τις κλωστές) (5).

Πρώτη γραμμή: Πάντοτε να δουλεύετε από αριστερά προς τα δεξιά. Γυρίστε την εργασία κατά Ό και ενώστε με πανωβελονιά. Συνιστάται δακτύλιος μανταρίσματος για ευκολότερο ράψιμο και καλύτερα αποτελέσματα.

Σημείωση:

Το μαντάρισμα με ελεύθερες κινήσεις πραγματοποιείται χωρίς το εσωτερικό σύστημα δοντιών της ραπτομηχανής. Η κίνηση του φάσματος ελέγχεται μέσω του χειριστή. Είναι απαραίτητο να εναρμονίζεται η ταχύτητα ραψίματος και η κίνηση του υφάσματος.

Ράψτε μια ίσια ή μια ζγκ-ζαγκ βελονιά ακολουθώντας την γραμμή του σχεδίου σας. Η χρήση του προαιρετικού ποδιού μανταρίσματος θα σας βοηθήσει καθώς θα ράβετε.

GB Practical stitches

Set the machine as illustrated.

Turn the stitch length dial to suit the fabric and application.

Shell stitch (A)

For decorative edges.

Suitable for edges on sheer, fine and stretch fabrics. The larger stitch should go just over the edge of the fabric to create the shell effect.

Crescent stitch (B)

For a delicate edge finish along the edge of fabric.

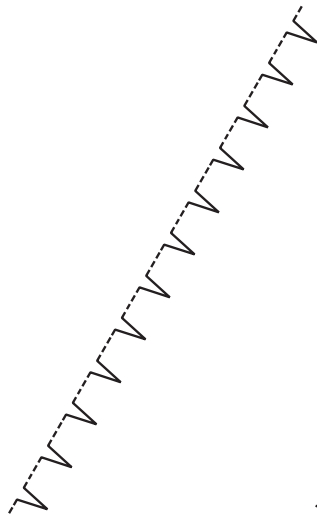
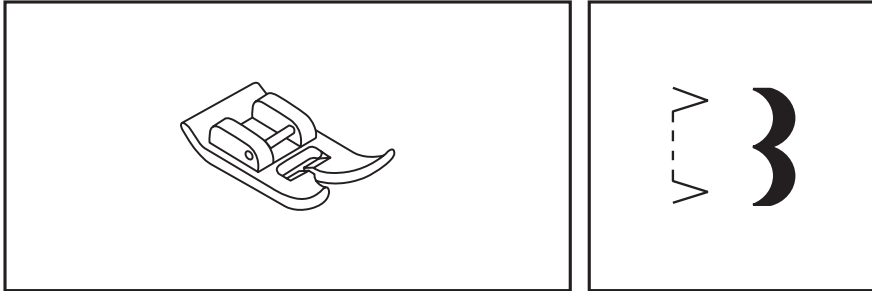
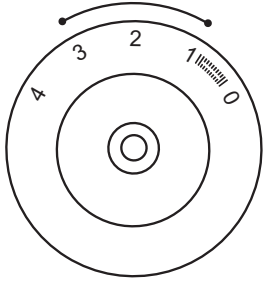

A

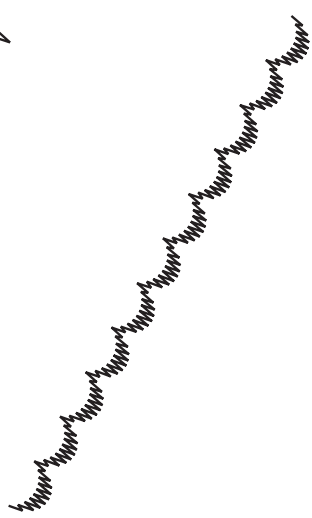

B

F Points utilitaires

Utiliser le pied tout usage pour tous ces points.

Voir le schéma pour un exemple de point.

Point de coquillage (A)

Pour cotes décoratifs.

Convenables pour les bords de tissus fins, élastiques. Les points plus large doivent passer par le bord du tissu pour créer l'effet de coquillage.

Point de croissant (B)

Pour un bord délicat au long du tissu.

Ce type de point peut être utilisé avec les tissus solides et épais.

GR Πρακτικά γαζια

Ρυθμίστε τη μηχανή όπως φαίνεται στην εικόνα.

Γυρίστε τον επιλογέα μήκους βελονιάς για να ταιριάζει με το ύφασμα και την εφαρμογή.

Οστρακοειδές γαζί (A)

Για διακοσμητικές άκρες.

Κατάλληλο για άκρες σε διαφανή, λεπτά και ελαστικά υφάσματα. Το μεγαλύτερο γαζί θα πρέπει να πάει μέχρι την άκρη του υφάσματος για να δημιουργηθεί το οστρακοειδές διακοσμητικό.

Φεστόνι (B)

Για ένα φινιρισμένο τελείωμα άκρης κατά μήκος του υφάσματος.

GB Applique and blindstitch applique

Position applique piece on background fabric.

Align needle so that it pierces background fabric along the outside edge of the applique. Lower presser foot.

If using a blindhem foot, align the lip of the blindhem foot guide so that it sits directly under the edge of the applique.

You may need to adjust the position of the guide to bring it closer or further from the edge of the applique, by using the thumbscrew located at the right of the foot.

Begin sewing following the edge of your applique. To pivot for curves or corners, leave needle down in fabric on outside edge of applique, lift foot and pivot.

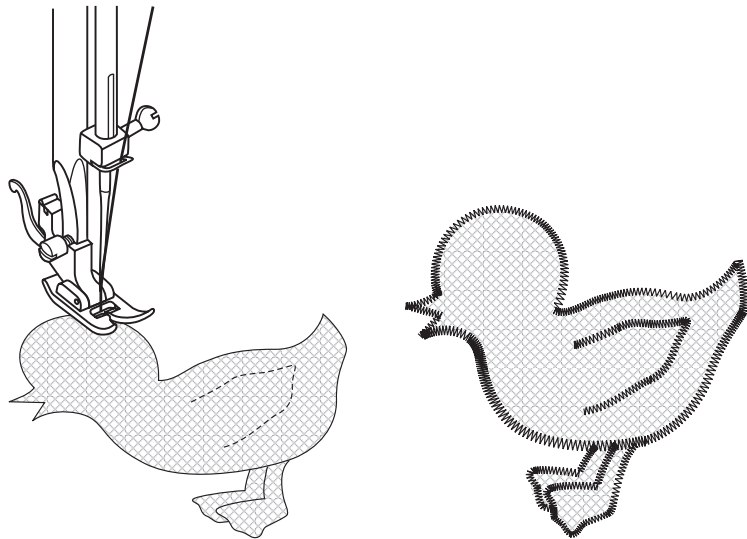
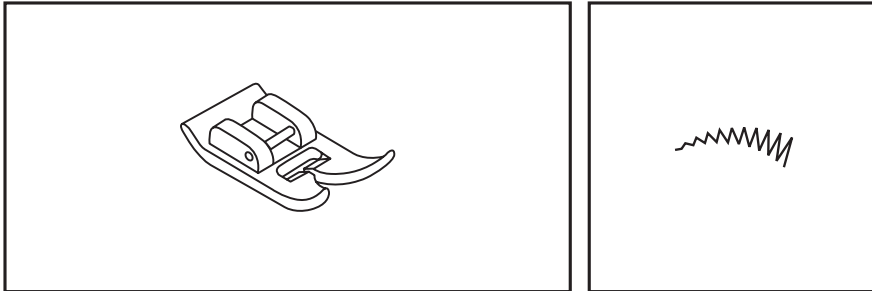
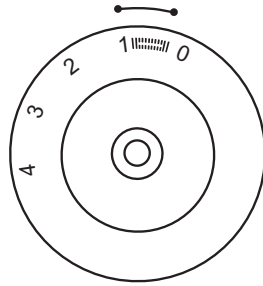

F Appliqué et appliqué invisible

Placer l'appliqué sur le tissu de fond.
Aligner l'aiguille et abaisser-la dans le tissu au bord de l'appliqué.
Abaisser le pied presseur.

Si vous utilisez le pied invisible, placer le guide pour qu'il soit positionné sous le bord de l'appliqué.

Il sera peut-être nécessaire d'ajuster (rapprocher ou éloigner) le guidage du bord en utilisant la vis à la droite du pied.

Piquer en suivant le bord de l'appliqué. Pour pivoter autour des courbes et aux coins, abaisser l'aiguille dans le tissu au bord et à l'extérieur de l'appliqué, lever le pied presseur et pivoter.

GR Απλικε και απλικε κρυφοβελονιας

Τοποθετήστε το κομμάτι απλικέ στο πίσω μέρος του υφάσματος.

Ευθυγραμμίστε τη βελόνα έτσι ώστε να τρυπήσει το πίσω μέρος του υφάσματος κατά μήκος της εξωτερικής πλευράς του απλικέ. Κατεβάστε το ποδαράκι πίεσης.

Εάν χρησιμοποιείτε ποδαράκι κρυφοβελονιάς, ευθυγραμμίστε την άκρη του οδηγού ποδιού κρυφοβελονιάς έτσι ώστε να καθίσει ακριβώς κάτω από την άκρη του απλικέ.

Ίσως χρειαστεί να ρυθμίσετε την θέση του οδηγού για να το φέρετε πιο κοντά ή πιο μακριά από την άκρη του απλικέ, χρησιμοποιώντας τη βίδα που βρίσκεται στα δεξιά του ποδιού.

Ξεκινήστε να ράβετε ακολουθώντας την άκρη του απλικέ. Για να γυρίσετε στις γωνίες, αφήστε τη βελόνα κάτω στο ύφασμα στην εξωτερική άκρη του απλικέ, σηκώστε το ποδαράκι και γυρίστε

GB Quilting functions

Stippling is free motion quilting where you hoop the fabric and guide it by hand, allowing you to stitch in any direction.

For template quilting transfer a design from a template (plastic stencil) to your fabric and then stitch following the outline.

Do not forget to lower the presser bar if you are sewing without a foot.

The above techniques are used to hold the layers of the quilt together.

For better control use a hoop, as well as a Darning and Embroidery foot.

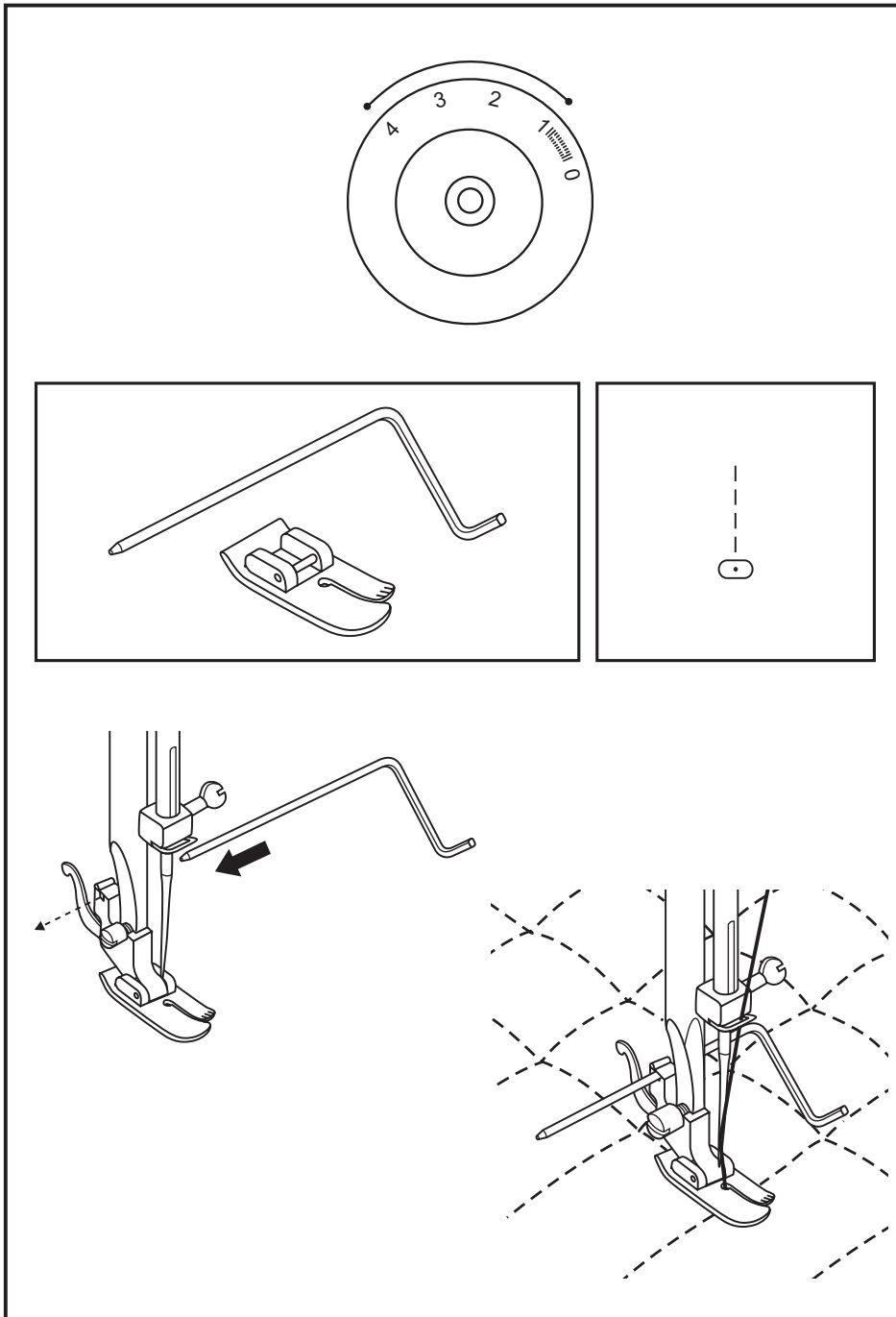

F Fonctions de courtepoin

Pour Piqûre Libre, placer le tissu dans un cerceau et piquer à main lever dans la direction que vous désirez.

Pour le point Templet, transférer un motif avec un templet à votre tissu et ensuite cousez en suivant le motif.

Si vous travaillez sans pied, n'oubliez pas d'abaisser la barre du pied presseur. Pour un meilleur contrôle placer le tissu dans un cerceau et utiliser un pied Broderie et Reprisage.

GR Καπιτοναρισμα

Στο καπιτονάρισμα με ελεύθερες κινήσεις περνάτε στεφάνι στο ύφασμα και οδηγώντας με το χέρι, μπορείτε να ράψετε σε οποιαδήποτε κατεύθυνση.

Για πρότυπο καπιτονάρισμα μεταφέρετε ένα σχέδιο από το πρότυπο (διάτρητο πλαστικό) στο ύφασμά σας και μετά ράψτε ακολουθώντας την εξωτερική γραμμή.

Μην ξεχνάτε να κατεβάσετε την μπάρα πίεσης εάν ράβετε χωρίς ποδαράκι.

Οι παραπάνω τεχνικές χρησιμοποιούνται για να κρατάνε τα επίπεδα (στρώσεις) του παπλώματος ενωμένα.

Για καλύτερο έλεγχο χρησιμοποιήστε ένα στεφάνι, καθώς επίσης και τα ποδαράκια Μανταρίσματος και Κεντήματος.

GB Mending

Machine Preparation:

- Pattern: Multi - stitch Zigzag
- Stitch width: Largest 4.5mm
- Stitch length: Fine (0.5 - 1.0)

Sewing Instructions:

Position a piece of fabric directly beneath the tear in your fabric. Align the center of the foot with the center of the tear.

Stitch across, backstitching at the start and at the end of the seam.

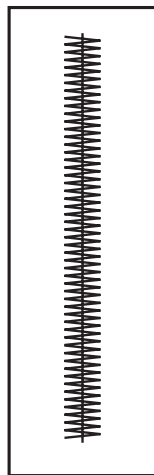
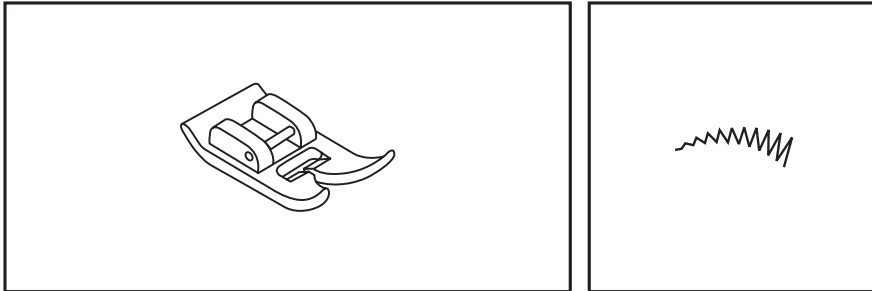
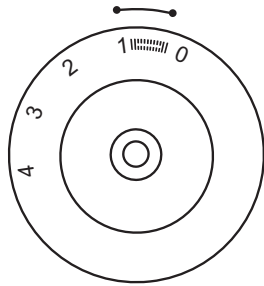

F Raccommodage

Préparation de la machine:

- Point: Multi Zigzag
- Largeur de point: 4.5
- Longueur de point: 0.5 - 1.0

Mode D'emploie:

Positionner un morceau de tissu directement sous l'accroc.
Aligner le milieu du pied presseur avec le milieu de l'accroc.
Cousez en sécurisant le début et la fin de la couture.

GR Μπαλωμα

Προετοιμασία Μηχανής:

- Σχέδιο: Πολλαπλό ζιγκ-ζαγκ γαζί
- Πλάτος βελονιάς: Μεγαλύτερο 4.5mm
- Μήκος βελονιάς: Λεπτό (0.5 - 1.0)

Οδηγίες Ραψίματος:

Τοποθετήστε ένα κομμάτι υφάσματος ακριβώς κάτω από το σχίσσιμο του υφάσματός σας.

Ευθυγραμμίστε το κέντρο του ποδιού με το κέντρο του σχισίματος.

Ράψτε κατά πλάτος, ράψτε προς τα πίσω στην αρχή και στο τέλος της ραφής.

GB Stay-stitching

Machine Preparation:

- Pattern: Straight Stitch
- Stitch Width: Straight
- Stitch length: 1.5mm (fine)

Sewing Instructions:

Stay-stitching is used to reinforce curves such as armholes, seams in stretch fabrics and other areas to prevent stretching.

Stay stitch along the edge of the area 1/4 of an inch from the edge of the seam.

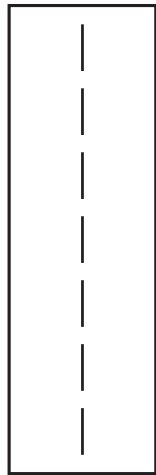
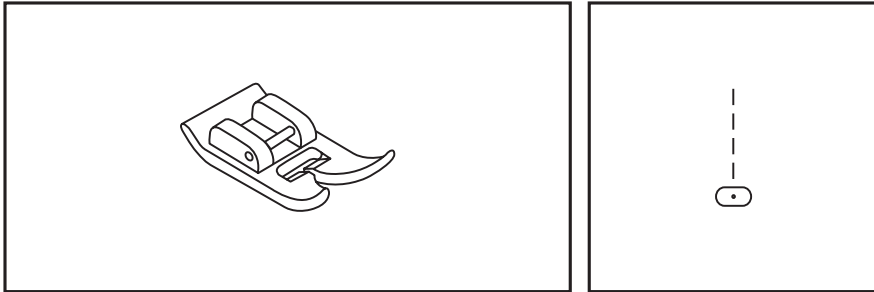
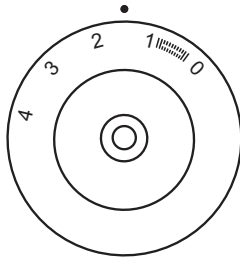

F Couture de Soutien

Préparation de la Machine:

- Point: Droit
- Largeur de Point: Droit
- Longueur de Point: 1.5 mm (Fin)

Mode D'emploi :

La couture de soutien sert à renforcer les coutures courbées et les coutures dans les tissus extensibles pour les empêcher de s'étirer. Piquer 6 mm du bord de la couture ou du tissu.

GR Ίσια ραφή

Προετοιμασία Μηχανής:

- Σχέδιο: Ίσιο γαζί
- Πλάτος βελονιάς: Ίσιο
- Μήκος βελονιάς: 1.5mm (λεπτό)

Οδηγίες Ραψίματος:

Η ίσια ραφή χρησιμοποιείται για την ενίσχυση των γωνιών όπως τα μανίκια, ραφές σε ελαστικά υφάσματα και άλλες περιοχές έτσι ώστε να αποφευχθεί το ξεχείλωμα.

Ράψτε κατά μήκος της άκρης της περιοχής Ό της ίντσας από την άκρη της ραφής.

GB Blindstitch applique

Machine Preparation:

- Pattern: Blindhem
- Stitch Length: 2 - 3
- Foot: Standard Zigzag or optional Blindhem foot

Sewing Instructions:

Position applique piece on background fabric and secure it in place using fabric glue.

Align needle so that it pierces background fabric along the outside edge of the applique.

Lower presser foot. Using Blindhem stitch, proceed to sew, following the edge of your applique.

If using a Blindhem foot, align the lip of the blind hem foot guide so that it sits directly under the edge of the appliqué.

You may need to adjust the position of the guide to bring it closer or further from the edge of the applique, by using the thumbscrew located at the right of the foot.

To pivot for curves or corners, leave needle down in fabric on outside edge of applique, lift foot and pivot.

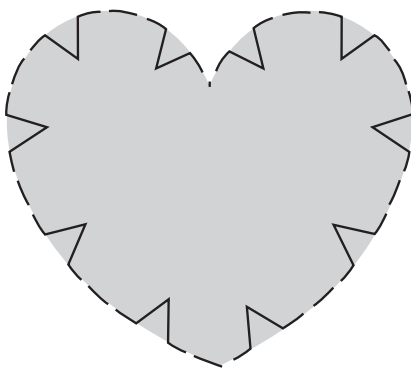
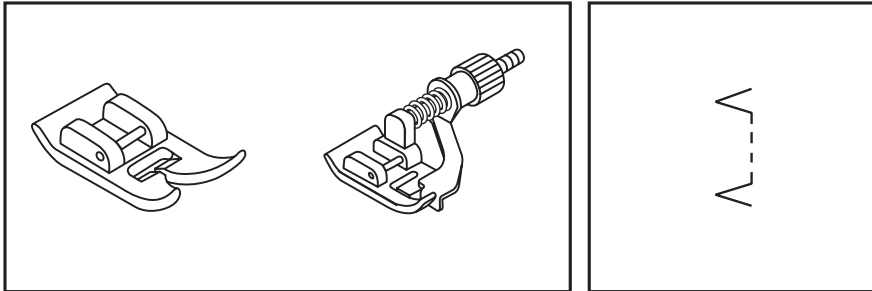
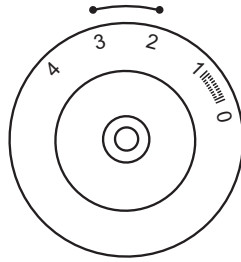

F Appliqué Invisible

Préparation de la machine:

- Point: Invisible
- Longueur de Point: 2 - 3 pour Invisible
- Pied: Pied Zigzag ou Pied Invisible facultatif

Mode D'emploi:

Placer l'appliqué sur le tissu de fond et fixer avec de la colle pour tissu.

Aligner l'aiguille et abaisser-la dans le tissu au bord de l'appliqué. Abaisser le pied presseur.

Pour l'appliqué au point invisible, régler la machine au point Invisible et piquer en suivant le bord de l'appliqué.

Si vous utilisez le pied invisible, placer le guide pour qu'il soit positionné sous le bord de l'appliqué.

Il sera peut-être nécessaire d'ajuster (rapprocher ou éloigner) le guide du bord en utilisant la vis à la droite du pied. Piquer en suivant le bord de l'appliqué.

Pour pivoter autour des courbes et aux coins, abaisser l'aiguille dans le tissu au bord et à l'extérieur de l'appliqué, lever le pied presseur et pivoter.

GR Απλικε κρυφοβελονιας

Προετοιμασία Μηχανής:

- Σχέδιο: Κρυφοβελονιά
- Μήκος βελονιάς: 2 - 3
- Ποδαράκι: Κανονικό ζιγκ-ζαγκ ή προαιρετικό ποδαράκι κρυφοβελονιάς

Οδηγίες Ραψίματος:

Τοποθετήστε το κομμάτι απλικέ στο πίσω μέρος του υφάσματος και στερεώστε το στη θέση του χρησιμοποιώντας κόλλα για υφάσματα.

Ευθυγραμμίστε τη βελόνα έτσι ώστε να τρυπήσει το πίσω μέρος του υφάσματος κατά μήκος της εξωτερικής πλευράς του απλικέ.

Κατεβάστε το ποδαράκι πίεσης. Χρησιμοποιώντας το γαζί κρυφοβελονιάς, συνεχίστε να ράβετε, ακολουθώντας την άκρη του απλικέ σας.

Εάν χρησιμοποιείτε ποδαράκι κρυφοβελονιάς, ευθυγραμμίστε την άκρη του οδηγού του ποδιού κρυφοβελονιάς έτσι ώστε να καθίσει ακριβώς κάτω από την άκρη του απλικέ.

Ίσως χρειαστεί να ρυθμίσετε την θέση του οδηγού για να το φέρετε πιο κοντά ή πιο μακριά από την άκρη του απλικέ, χρησιμοποιώντας τη βίδα που βρίσκεται στα δεξιά του ποδιού.

GB Traditional pintucks

Machine Preparation:

- Pattern: Straight
- Stitch Width: Straight
- Stitch Length: 2 - 3

Sewing Instructions:

To mark pintucks in your fabric, either pull a thread to mark the fold or mark with chalk or marking pencil.

Fold and press wrong sides together on pulled thread line or marked lines. Stitch 1/8 of an inch from fold line.

Repeat, sewing in the same direction for each tuck. Press flat.

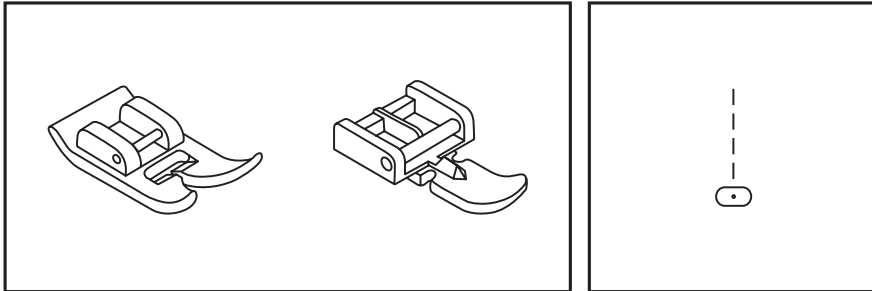
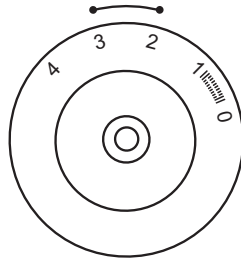

F Nervure Traditionnel

Préparation de la machine :

- Point: Droit
- Largeur de Point: Droit
- Longueur de Point: 2 - 3

Mode D'emploi :

Pour le placement des nervures, tirez un fil de trame ou marquez la ligne avec de la craie ou un crayon.

Pliez le tissu envers contre envers en suivant cette ligne. Piquez à 3mm de la ligne de pliure.

Répéter, en cousant dans la même direction pour chaque nervure. Presser à plat.

GR Παραδοσιακες Πιέτες

Προετοιμασία Μηχανής:

- Σχέδιο: Ίσιο
- Πλάτος βελονιάς: Ίσιο
- Μήκος βελονιάς: 2 - 3

Οδηγίες Ραψίματος:

Για να μαρκάρετε πιέτες στο ύφασμα σας, είτε τραβήξτε μια γραμμή για να μαρκάρετε το δίπλωμα ή μαρκάρετε με μια κιμωλία ή μολύβι σχεδίου.

Διπλώστε και πιέστε τις αντίθετες πλευρές μαζί στην τραβηγμένη γραμμή κλωστής ή στις μαρκαρισμένες γραμμές. Ράψτε 1/8 της ίντσας από τη γραμμή διπλώματος.

Επαναλάβετε, ράβοντας στην ίδια κατεύθυνση για κάθε πιέτα. Πιέστε.

GB Gathering

Machine Preparation:

- Pattern: Straight Stitch
- Stitch Width: Straight
- Stitch Length: Longest

Sewing Instructions:

Use this technique for gathering waistbands, sleeve caps etc. At 1/4 of an inch from the edge of the seam, begin by backstitching and then continue to sew the length required.

When seam is complete, raise the needle to it's highest, raise the presser foot and pull the upper and lower threads to the back of the foot.

Cut your thread ends leaving a minimum 6 inches of thread.

Repeat this procedure once again at 1/4 of an inch from your first row of stitching.

Once the two rows are completed, draw in your fabric the required amount by pulling on the bobbin thread. Secure thread ends.

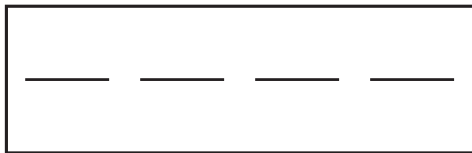
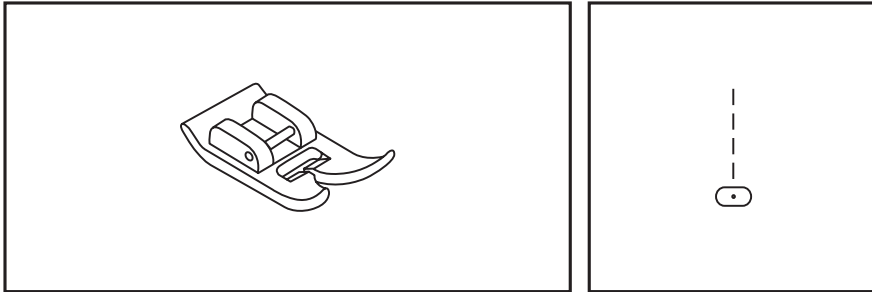
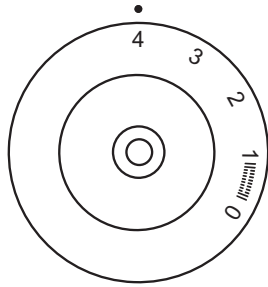

F Froncer

Préparation de la Machine :

- Point: Droit
- Largeur de Point: Droit
- Longueur de Point: Le plus long

Mode D'emploie :

Utilisez cette technique pour froncer la taille, la tête de manche et cetera. A partir de 6 mm du bord de la couture, débiter avec un point arrière et continuer à coudre la longueur de couture demander.

La couture terminer, élevez l'aiguille au plus haut et lever le pied presseur, ensuite tirer les fils vers l'arrière du pied.

Coupez le fil à 15cm. Répétez cette procédure encore une fois a 6 mm de la couture initiale.

Les deux rangs terminer, diminuer le tissu en tirant sur les fils de la canette. Sécuriser les bouts des fils.

GR Σουρωμα

Προετοιμασία Μηχανής:

- Σχέδιο: Ίσιο Γαζί
- Πλάτος βελονιάς: Ίσιο
- Μήκος βελονιάς: Μακρύτερο

Οδηγίες Ραψίματος:

Χρησιμοποιείστε αυτή την τεχνική για σουρωμα ζώνης, μανικιών κ.λ.π. Ό της ίντσας από την άκρη της ραφής, ξεκινήστε να ράβετε προς τα πίσω και μετά συνεχίστε να ράβετε το επιθυμητό μήκος.

Όταν η ραφή ολοκληρωθεί, σηκώστε τη βελόνα στην ψηλότερο σημείο, σηκώστε το ποδαράκι πίεσης και τραβήξτε τις δύο κλωστές πίσω από το ποδαράκι.

Κόψτε τις άκρες των κλωστών αφήνοντας γύρω στις 6 ίντσες κλωστή.

Επαναλάβετε αυτή τη διαδικασία άλλη μια φορά Ό της ίντσας από την πρώτη σειρά ραψίματος.

Μόλις οι δύο σειρές ολοκληρωθούν, σχεδιάστε στο ύφασμά σας το επιθυμητό ποσό τραβώντας την κάτω κλωστή. Στερεώστε τις άκρες της κλωστής.

GB Couching

Machine Preparation:

- Pattern: Zigzag
- Stitch width: Variable (Set according to width of cord)
- Stitch length: Variable
- Foot: Zigzag or optional Satin foot

Sewing Instructions:

Couching is simply the technique of zigzagging over a fine cord. Use as a decorative touch on jackets and other sewing projects.

With a marking pencil, draw a design on your fabric.

Lay the cord under the center opening of your foot and zigzag over the cord so that the needle falls just to the right and left of the decorative cord.

As you sew, follow the lines of your design.

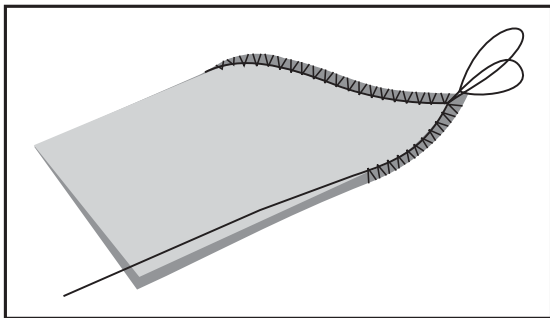
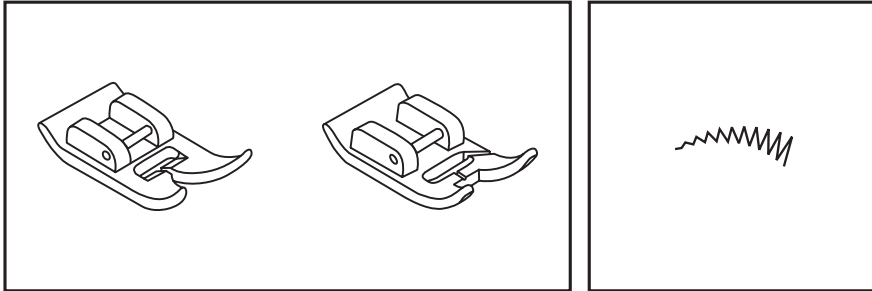
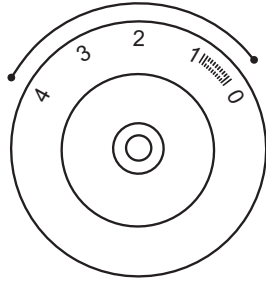

F Soutache

Préparation de la Machine:

- Point: Zigzag
- Largeur de Point: Variable (Réglez à la largeur du cordonnet)
- Longueur de point: Variable
- Pied: Pied zigzag ou pied bourdon facultatif

Mode D'emploi:

Le point Soutache est tous simplement la technique de coudre avec un point zigzag par-dessus d'un cordonnet ou d'une ganse. Avec un crayon marqueur, tracer un motif sur l'endroit de votre tissu.

Alignez le cordonnet sous le milieu du pied, et faites le point zigzag par-dessus du cordonnet pour que l'aiguille passe au côté du cordonnet. En cousant suivez le motif que vous avez tracé.

GR Ραψιμο με το προαιρετικό ποδαράκι πιεσης για κορδονι

Προετοιμασία Μηχανής:

- Σχέδιο: Ζιγκ-Ζαγκ
- Πλάτος βελονιάς: Ποικίλο (ρυθμίστε ανάλογα με το πλάτος του κορδονιού)
- Μήκος βελονιάς: Ποικίλο
- Ποδαράκι: Ποδαράκι ζιγκ-ζαγκ ή προαιρετικό ποδαράκι για σατέν

Οδηγίες Ραψίματος:

Πρόκειται για την τεχνική όπου ράβετε ζιγκ-ζαγκ πάνω από ένα λεπτό κορδόνι.

Χρησιμοποιείτε σαν διακοσμητική πινελιά σε τζάκετ και άλλα ραπτικά σχέδια.

Με ένα μολύβι σχεδιασμού, κάντε ένα σχέδιο στο ύφασμά σας. Τοποθετήστε το κορδόνι κάτω από το κεντρικό άνοιγμα του ποδιού σας και κάντε ζιγκ-ζαγκ πάνω στο κορδόνι έτσι ώστε η βελόνα να πέσει ακριβώς στα δεξιά και αριστερά του διακοσμητικού κορδονιού.

Καθώς ράβετε, ακολουθήστε τις γραμμές του σχεδίου σας.

GB Trim attachment stitch function

- Set the stitch pattern dial to zigzag.
- Set the stitch length to "0".
- Sew 6 to 8 stitches to secure the trim in place.
- Then set needle to right needle position and then to sew the length of the trim.
- Set stitch pattern dial to straight stitch.
- Sew 2 to 3 stitches to tie off.
- This function is used to attach trim or ribbon to a sewing project.

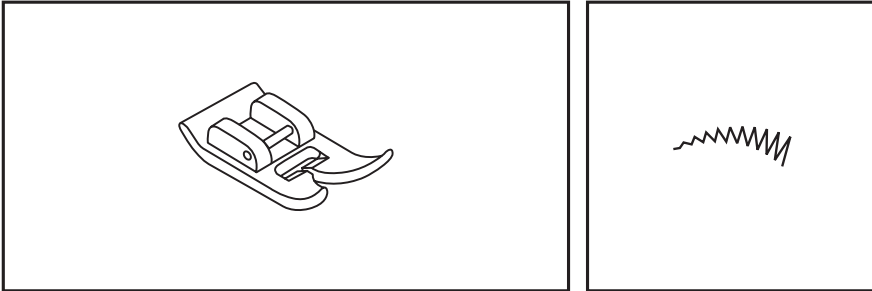
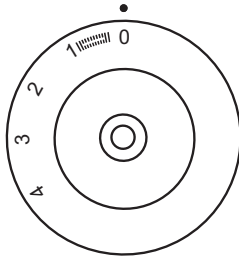

F Fonctions ee points pour attachement de bordure

- Régler le cadran de point au point zigzag.
- Régler la longueur de point à "0".
- Piquer 6 à 8 fois pour sécuriser la bordure.
- Régler l'aiguille à la position droite et piquer le long de la bordure.
- Régler le cadran de point au point droit.
- Piquer 2 à 3 points pour sécuriser la fin de la couture.
- Cette technique est utilisée pour coudre les bordures.

GR Κολλημα δαντελας

- Ρυθμίστε τον επιλογέα σχεδίου βελονιάς στο ζιγκ-ζαγκ.
- Ρυθμίστε το μήκος βελονιάς στο "0".
- Ράψτε 6 με 8 βελονιές για να στερεώσετε τη δαντέλα στη θέση της.
- Μετά ρυθμίστε τη βελόνα στην δεξιά θέση βελόνας και μετά ράψτε το μήκος της δαντέλας.
- Ρυθμίστε τον επιλογέα σχεδίου βελονιάς στο ίσιο γαζί.
- Ράψτε 2 με 3 βελονιές για να δέσετε.
- Αυτή η λειτουργία χρησιμοποιείται για την τοποθέτηση δαντέλας ή κορδέλας σε ένα ραπτικό σχέδιο.

GB Maintenance

Attention:

Disconnect the machine from the electrical supply by removing the plug from the main socket. When cleaning the machine, it must always be disconnected from the electrical supply.

Remove the needle plate:

Turn the handwheel until the needle is fully raised.

Open the hinged front cover and unscrew the needle plate screws with the screw driver (1).

Cleaning the feed dogs:

Use the brush supplied to clean the whole area (2).

Cleaning and lubricating the hook:

Remove the bobbin case. Snap the two hook retaining arms (3) outwards. Remove the hook race cover (4) and the hook (5) and clean with a soft cloth. Lubricate at the point (6) (1-2 drops) with sewing machine oil. Turn the handwheel until the hook race (7) is in the left position. Replace the hook (5). Replace the hook race cover and snap back the two hook retaining arms. Insert the bobbin case and bobbin and replace the needle plate.

Important:

Fabric lint and threads must be removed regularly. Your machine should be serviced at regular intervals at one of our service centers.

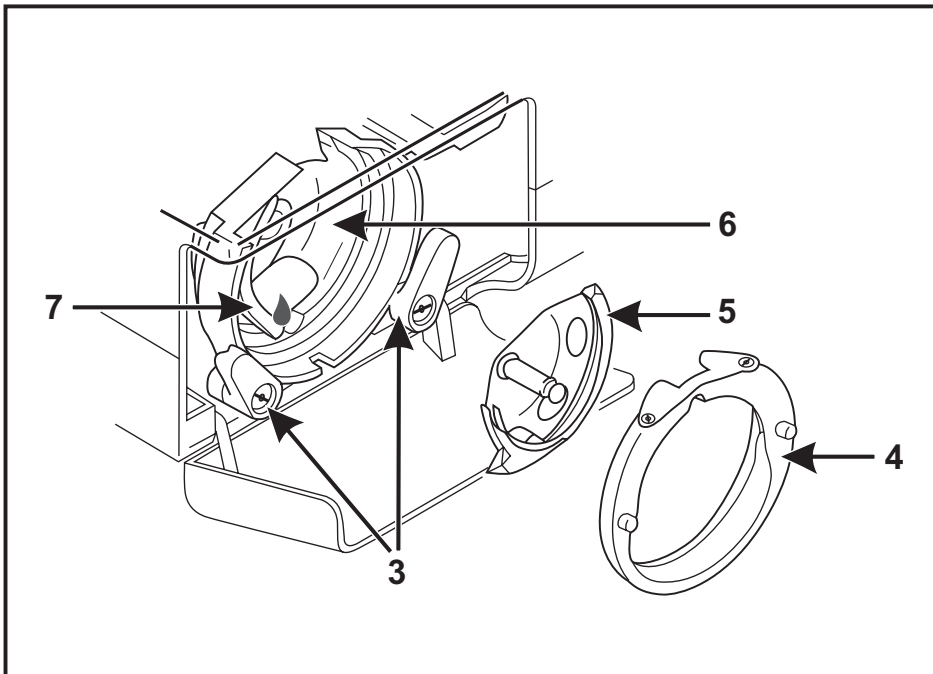
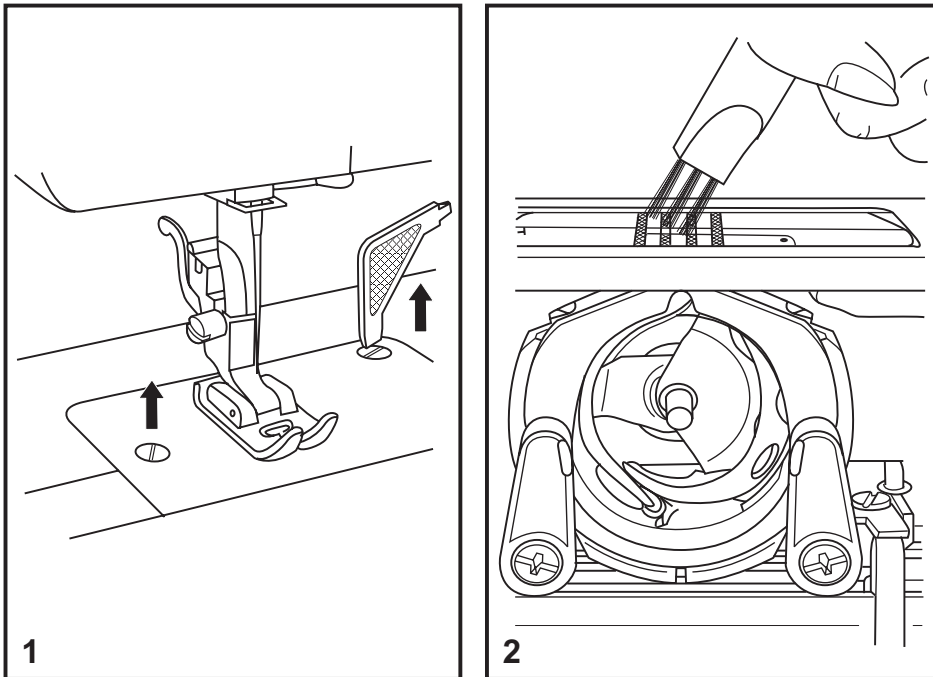

F Entretien de la machine

Pour retirer la plaque à aiguillé, mettre l'aiguille en position haute en tournant le volant. Ouvrir le couvercle d'accès. Avec le tournevis, desserrer les 2 vis (1) et enlever la plaque à aiguille.

Nettoyage de les griffes d'entraînement:

Retirer la boîte à canette. Nettoyer à fond à l'aide du pinceau. (2)

Nettoyage et huilage du crochet: Retirer la boîte à canette. Tourner les deux fixations du crochet (3) vers l'extérieur (voir dessin). Enlever l'anneau de la fixation du crochet (4) et le crochet (5) et les nettoyer avec de l'étoffe molle. Mettre 1 ou 2 gouttes d'huile pour machines à coudre (6). Tourner le volant jusqu'à ce que la coursière du crochet (7) soit à gauche. Remettre le crochet (5) et l'anneau de la fixation du crochet (3) et fermer à nouveau la fixation du crochet (4). Remettre la boîte à canette et la plaque à aiguille.

Remarque importante enlever de temps en temps la poussière et les déchets de fil susceptibles d'encrasser la machine. Pour maintenir votre machine en parfait état de marche, faites-la réviser régulièrement par notre service après-vente.

Attention:

Débrancher la machine pendant toute opération de nettoyage.

GR Συντηρηση

Προσοχή:

Αποσυνδέστε τη μηχανή από το ρεύμα, αφαιρώντας την πρίζα από το φις. Όταν καθαρίζετε τη μηχανή, θα πρέπει να την έχετε αποσυνδέσει από το ρεύμα.

Αφαίρεση της πλάκας βελόνας:

Γυρίστε τη χειροκίνητη ρόδα μέχρι η βελόνα να σηκωθεί πλήρως. Ανοίξτε το μπροστινό κάλυμμα και ξεβιδώστε τις βίδες της πλάκας βελόνας με το κατσαβίδι (1).

Καθαρισμός των δοντιών:

Χρησιμοποιείστε το βουρτσάκι που παρέχεται για να καθαρίσετε όλη την περιοχή (2).

Καθαρισμός και λίπανση της στεφάνης:

Αφαιρέστε τη σαίτα. Βγάλτε προς τα έξω τους δύο βραχίονες που κρατούν τη στεφάνη (3).

Αφαιρέστε το κάλυμμα της στεφάνης (4) και τη στεφάνη (5) και καθαρίστε με ένα απαλό πανί. Λιπάνετε το σημείο (6) (1-2 σταγόνες) με λάδι μηχανής. Γυρίστε τη χειροκίνητη ρόδα μέχρι η εγκοπή (7) να είναι στην αριστερή θέση. Επανατοποθετήστε τη στεφάνη (5).

Επανατοποθετήστε το κάλυμμα και βάλτε στη θέση τους τους δύο βραχίονες. Εισάγετε την σαίτα και το μασούρι και επανατοποθετήστε την πλάκα βελόνας.

Σημαντικό:

Θα πρέπει να καθαρίζετε τακτικά τις κλωστές και τα χνούδια. Θα πρέπει να ελέγχετε τακτικά τη μηχανή σας πηγαίνοντας την σε ένα εξουσιοδοτημένο σέρβις.

GB Trouble shooting guide

Problem	Cause	Correction
Upper thread breaks	<ol style="list-style-type: none">1.The machine is not threaded correctly.2.The thread tension is too tight.3.The thread is too thick for the needle.4.The needle is not inserted correctly.5.The thread is wound around the spool holder pin.6.The needle is damaged.	<ol style="list-style-type: none">1.Rethread the machine.2.Reduce the thread tension. (lower number)3.Select a larger needle.4.Remove and reinsert the needle. (flat side towards the back)5.Remove the reel and wind thread onto reel.6.Replace the needle.
Lower thread breaks	<ol style="list-style-type: none">1.The bobbin case is not inserted correctly.2.The bobbin case is threaded wrong.3.The lower thread tension is too tight.	<ol style="list-style-type: none">1.Remove and reinsert the bobbin case and pull on the thread. The thread should pull easily.2.Check both bobbin and bobbin case.3.Loosen lower thread tension as described.
Skipped stitches	<ol style="list-style-type: none">1.The needle is not inserted correctly.2.The needle is damaged.3.The wrong size or type of needle has been used.4.The foot is not attached correctly.	<ol style="list-style-type: none">1.Remove and reinsert needle. (flat side towards the back)2.Insert a new needle.3.Choose a needle to suit the thread and fabric.4.Check and attach correctly.
Needle breaks	<ol style="list-style-type: none">1.The needle is damaged.2.The needle is not correctly inserted.3.Wrong needle size for the fabric.4.The wrong foot is attached.	<ol style="list-style-type: none">1.Insert a new needle2.Insert the needle correctly. (flat side towards the back)3.Choose a needle to suit the thread and fabric.4.Select the correct foot.
Loose stitches	<ol style="list-style-type: none">1.The machine is not correctly threaded.2.The bobbin case is not correctly threaded.3.Needle/ fabric/ thread combination is wrong.4.Thread tension wrong.	<ol style="list-style-type: none">1.Check the threading.2.Thread the bobbin case as illustrated.3.The needle size must suit the fabric and thread.4.Correct the thread tension.
Seams gather or pucker	<ol style="list-style-type: none">1.The needle is too thick for the fabric.2.The stitch length is incorrectly adjusted.3.The thread tension is too tight.	<ol style="list-style-type: none">1.Select a finer needle.2.Readjust the stitch length.3.Loosen the thread tension.
Uneven stitches, uneven feed	<ol style="list-style-type: none">1.Poor quality thread.2.The bobbin case is incorrectly threaded.3.Fabric has been pulled.	<ol style="list-style-type: none">1.Select a better quality thread.2.Remove bobbin case, thread and insert correctly.3.Do not pull on the fabric while sewing, let it be taken up by the machine.
The machine is noisy	<ol style="list-style-type: none">1.The machine must be lubricated.2.Lint or oil have collected on the hook or needle bar.3.Poor quality oil has been used.4.The needle is damaged.	<ol style="list-style-type: none">1.Lubricate as described.2.Clean the hook and feed dog as described.3.Only use good quality sewing machine oil.4.Replace the needle.
The machine jams	Thread is caught in the hook.	Remove the upper thread and bobbin case, turn the handwheel backwards and forwards by hand and remove the thread. Lubricate as described.

F Guide de dépannage

Problème	Cause	Solution
Bris du fil supérieur	<ol style="list-style-type: none">1. La machine n'est pas correctement enfilée.2. La tension du fil est trop élevée.3. Le fil est trop gros pour l'aiguille.4. L'aiguille n'est pas bien insérée.5. Le fil est enroulé autour de l'axe du logement de la bobine.6. L'aiguille est endommagée.	<ol style="list-style-type: none">1. Réenfiler la machine.2. Réduire la tension. (valeur inférieure)3. Choisir une aiguille plus grosse.4. La retirer et la réinsérer. (côté plat vers l'arrière)5. Retirer la canette et enrrouler le fil.6. Remplacer.
Points manqués	<ol style="list-style-type: none">1. L'aiguille n'est pas bien insérée.2. L'aiguille est endommagée.3. Une aiguille de dimensions incorrectes a été utilisée.4. Le pied n'est pas bien fixé.	<ol style="list-style-type: none">1. La retirer et la réinsérer. (côté plat vers l'arrière)2. Remplacer.3. Choisir une aiguille convenant au fil et au tissu.4. Vérifier et fixer correctement.
Bris de l'aiguille	<ol style="list-style-type: none">1. L'aiguille est endommagée.2. L'aiguille n'est pas bien insérée.3. Aiguille de mauvaises dimensions pour le tissu.4. Le mauvais pied a été fixé.	<ol style="list-style-type: none">1. Insérer une nouvelle aiguille.2. Insérer l'aiguille correctement. (côté plat vers l'arrière)3. Choisir une aiguille convenant au fil et au tissu.4. Choisir le bon pied.
Points lâches	<ol style="list-style-type: none">1. La machine n'est pas correctement enfilée.2. Le boîtier de canette n'a pas été correctement enfilée.3. La combinaison aiguille/ tissu/ fil n'est pas la bonne.4. La tension du fil est mauvaise.	<ol style="list-style-type: none">1. Vérifier l'enfilage.2. Enfiler le logement tel qu'illustré.3. La dimension de l'aiguille doit convenir au tissu et au fil.4. Corriger la tension du fil.
La couture fronce	<ol style="list-style-type: none">1. L'aiguille est trop grande pour le Tissu.2. La longueur de point n'a pas été bien ajustée.3. La tension du fil est trop élevée.	<ol style="list-style-type: none">1. Choisir une aiguille plus fine.2. Réajuster la longueur de point.3. Réduire la tension.
Points irréguliers, alimentation Irrégulière	<ol style="list-style-type: none">1. Le fil est de qualité inférieure.2. Le boîtier de canette n'a pas été correctement enfilé.3. Le tissu a été tiré.	<ol style="list-style-type: none">1. Choisir un fil de meilleure qualité.2. Retirer la canette réenfiler et insérer correctement.3. Ne pas tirer sur le tissu en cousant. Laisser la machine faire l'alimentation.
La machine est bruyante	<ol style="list-style-type: none">1. La machine doit être lubrifiée.2. De la charpie ou de l'huile s'est accumulée sur le crochet ou la barre d'aiguille.3. De l'huile de qualité inférieure a été utilisée.4. L'aiguille est endommagée.	<ol style="list-style-type: none">1. Emmener la machine au détaillant pour l'entretien.2. Nettoyer le crochet et les griffes d'entraînement comme décrit.3. Emmener la machine au détaillant pour l'entretien et le nettoyage.4. Remplacer.
La machine se bloque	Le fil est coincé dans le crochet.	Retirer le fil supérieur et la bobine, tourner manuellement le volant vers l'avant et vers l'arrière puis retirer les restes de fil.

Πρόβλημα	Αιτία	Διόρθωση
Η πάνω κλωστή σπάει	<ol style="list-style-type: none">1. Η κλωστή δεν έχει περαστεί σωστά στη μηχανή2. Η ένταση της κλωστής είναι πολύ σφικτή3. Η κλωστή είναι πολύ χοντρή για τη βελόνα4. Η βελόνα δεν έχει τοποθετηθεί σωστά5. Η κλωστή έχει τυλιχτεί γύρω από τον πείρο υποδοχής κουβαρίστρας6. Η βελόνα έχει καταστραφεί	<ol style="list-style-type: none">1. Ξαναπεράστε την κλωστή στη μηχανή2. Μειώστε την ένταση της κλωστής (χαμηλότερος αριθμός)3. Επιλέξτε μεγαλύτερη βελόνα4. Αφαιρέστε και επανατοποθετήστε τη βελόνα (η πλατιά πλευρά προς τα πίσω)5. Αφαιρέστε το καρούλι και τυλίξτε την κλωστή πάνω στο καρούλι6. Αντικαταστήστε τη βελόνα
Η κάτω κλωστή σπάει	<ol style="list-style-type: none">1. Η σαίτα δεν έχει τοποθετηθεί σωστά2. Το πέρασμα κλωστής στη σαίτα είναι λάθος3. Η ένταση της κάτω κλωστής είναι πολύ σφικτή	<ol style="list-style-type: none">1. Αφαιρέστε και επανατοποθετήστε τη σαίτα και τραβήξτε προς τα πάνω την κλωστή. Η κλωστή θα πρέπει να τραβιέται εύκολα2. Ελέγξτε το μασούρι και τη σαίτα3. Χαλαρώστε την ένταση της κάτω κλωστής όπως περιγράφεται
Αφήνει βελονιές	<ol style="list-style-type: none">1. Η βελόνα δεν έχει τοποθετηθεί σωστά2. Η βελόνα έχει καταστραφεί3. Χρησιμοποιείτε λάθος μέγεθος βελόνας4. Το ποδαράκι δεν έχει προσαρμοστεί σωστά	<ol style="list-style-type: none">1. Αφαιρέστε και επανατοποθετήστε τη βελόνα (η πλατιά πλευρά προς τα πίσω)2. Τοποθετήστε νέα βελόνα3. Επιλέξτε μια βελόνα που να ταιριάζει με το ύφασμα και την κλωστή4. Ελέγξτε και προσαρμόστε σωστά
Η βελόνα σπάει	<ol style="list-style-type: none">1. Η βελόνα έχει καταστραφεί2. Η βελόνα δεν έχει τοποθετηθεί σωστά3. Χρησιμοποιείτε λάθος μέγεθος βελόνας για το ύφασμα4. Έχει τοποθετηθεί λάθος ποδαράκι πίεσης	<ol style="list-style-type: none">1. Τοποθετήστε νέα βελόνα2. Αφαιρέστε και επανατοποθετήστε τη βελόνα (η πλατιά πλευρά προς τα πίσω)3. Επιλέξτε μια βελόνα που να ταιριάζει με το ύφασμα και την κλωστή4. Επιλέξτε το σωστό ποδαράκι πίεσης
Χαλαρά γαζιά	<ol style="list-style-type: none">1. Το πέρασμα της κλωστής στη μηχανή δεν έχει γίνει σωστά2. Το πέρασμα κλωστής στη σαίτα είναι λάθος3. Ο συνδυασμός βελόνας / υφάσματος / κλωστής είναι λάθος4. Λάθος ένταση κλωστής	<ol style="list-style-type: none">1. Επιλέξτε το πέρασμα της κλωστής2. Περάστε την κλωστή στη σαίτα όπως απεικονίζεται3. Το μέγεθος της βελόνας θα πρέπει να ταιριάζει με το ύφασμα και την κλωστή4. Διορθώστε την ένταση της κλωστής
Σουρωμένες ή ζαρωμένες ραφές	<ol style="list-style-type: none">1. Η βελόνα είναι πολύ χοντρή για το ύφασμα2. Το μήκος βελονιάς έχει ρυθμιστεί λάθος3. Η ένταση κλωστής είναι πολύ σφικτή	<ol style="list-style-type: none">1. Επιλέξτε μια πιο λεπτή βελόνα2. Επαναρυθμίστε το μήκος βελονιάς3. Χαλαρώστε την ένταση της κλωστής
Ανομοιόμορφα γαζιά, ανομοιόμορφη προώθηση	<ol style="list-style-type: none">1. Κακή ποιότητα κλωστής2. Το πέρασμα κλωστής στη σαίτα είναι λάθος3. Το ύφασμα έχει τραβηχτεί	<ol style="list-style-type: none">1. Επιλέξτε κλωστή καλύτερης ποιότητας2. Αφαιρέστε τη σαίτα, περάστε την κλωστή και τοποθετήστε τη σωστά3. Να μην τραβάτε το ύφασμα καθώς ράβετε, αφήστε το να το τραβά η μηχανή μόνη της
Η μηχανή κάνει θόρυβο	<ol style="list-style-type: none">1. Έχει μαζευτεί λάδι στο άγκιστρο ή στο βελονοφόρο2. Κακή ποιότητα λαδιού3. Η βελόνα έχει καταστραφεί	<ol style="list-style-type: none">1. Καθαρίστε το άγκιστρο και τα δόντια όπως περιγράφεται2. Χρησιμοποιείτε μόνο καλής ποιότητας λάδι μηχανής3. Αντικαταστήστε τη βελόνα
Η μηχανή μπλόκαρε	Η κλωστή κόπηκε στο άγκιστρο	Αφαιρέστε την πάνω κλωστή και τη σαίτα, γυρίστε τη χειροκίνητη ρόδα μπρος και πίσω με το χέρι και αφαιρέστε την κλωστή. Λιπάνετε όπως στην περιγραφή

SINGER®

ΚΕΝΤΡΟ ΕΞΥΠΗΡΕΤΗΣΗΣ ΠΕΛΑΤΩΝ

**ΑΦΟΙ Β. ΒΕΛΛΑΝΗ Α.Ε.Β.Ε., ΔΥΡΡΑΧΙΟΥ 62, ΣΕΠΟΛΙΑ 10443 ΑΘΗΝΑ
ΤΗΛ: 210 5138141, 210 5136851, 210 5139517**

CUSTOMER SERVICE DEPARTMENT

**VELLANIS B. BROS S.A. ,62, DIRRAHIU STREET, SEPOLIA, 10443 ATHENS
TEL: 210 5138141, 210 5136851, 210 5139517**